



GOBIERNO DE
EL SALVADOR



Matemática

Libro de texto
Tomo 2



GOBIERNO DE
EL SALVADOR



Matemática

Libro de texto

ESMate

José Mauricio Pineda Rodríguez
Ministro de Educación, Ciencia y Tecnología, Interino

Ricardo Cardona A.
Viceministro de Educación y de Ciencia y Tecnología *ad honorem*

Wilfredo Alexander Granados Paz
Director Nacional de Currículo

Edgard Ernesto Abrego Cruz
Director General de Niveles y Modalidades Educativas

Janet Lorena Serrano de López
Directora Nacional de Asesoramiento Educativo y Desarrollo Estudiantil

Gustavo Antonio Cerros Urrutia
Gerente Curricular para el Diseño y Desarrollo de la Educación General

Félix Abraham Guevara Menjívar
Jefe del Departamento de Matemática

Equipo técnico autoral del Ministerio de Educación

Alejandra Natalia Regalado Bonilla	Marta Rubidia Gamero de Morales
Ana Ester Argueta Aranda	Norma Yolibeth López de Bermúdez
Diana Marcela Herrera Polanco	Ruth Abigail Melara Viera
Doris Cecibel Ochoa Peña	Salvador Enrique Rodríguez Hernández
Francisco Antonio Mejía Ramos	Vilma Calderón Soriano de Alvarado
Inés Eugenia Palacios Vicente	Vitelio Alexander Sola Gutiérrez
Liseth Steffany Martínez de Castillo	Wendy Stefania Rodríguez Argueta
María Dalila Ramírez Rivera	

Equipo de diagramación
Francisco René Burgos Álvarez
Judith Samanta Romero de Ciudad Real
Laura Guadalupe Pérez

Corrección de estilo
Karen Lissett Guzmán Medrano
Ana Esmeralda Quijada Cárdenas

Cooperación Técnica de Japón a través de la Agencia de Cooperación Internacional del Japón (JICA)

Primera edición © 2018.
Segunda edición © 2019.
Derechos reservados. Prohibida su venta y su reproducción con fines comerciales por cualquier medio, sin previa autorización del MINEDUCYT.

372.704 5
M425 Matemática 2 : tomo 2 : libro de texto / equipo técnico autoral Wendy Stefania Rodríguez, Diana Marcela Herrera, Salvador Enrique Rodríguez, s/v Ana Ester Argueta, Ruth Abigail Melara, Vitelio Alexander Sola, Francisco Antonio Mejía. -- 2ª ed. -- San Salvador, El Salv. : Ministerio de Educación (MINED), 2019.
160 p. : il. ; 28 cm. -- (Esmate)
ISBN 978-99961-89-91-3 (impreso)
1. Matemáticas-Libros de texto. 2. Educación primaria-Libros de Matemática 2 : tomo 2 : libro de texto ... 2019
texto. 3. Matemáticas-Enseñanza elemental. I. Rodríguez Argueta, Wendy Stefania, coaut. II. Título.
BINA/jmh

Estimados estudiantes:

Nos complace darles la bienvenida a un nuevo año escolar y a una nueva oportunidad de adquirir muchos conocimientos matemáticos.

Como Ministerio de Educación, Ciencia y Tecnología (MINEDUCYT) a través del Proyecto de Mejoramiento de los Aprendizajes en Matemática basado en los resultados de procesos de evaluación en Educación Básica y Educación Media (ESMATE 2) hemos creado para ustedes diversos materiales educativos, uno de ellos es el Libro de texto que tienen en sus manos.

Este libro contiene múltiples problemas y actividades con los que podrán desarrollar su razonamiento y mejorar las capacidades matemáticas que les serán muy útiles para resolver situaciones de la vida diaria.

Por ello, les invitamos a abordar cada actividad que contiene este libro como un reto a vencer y contamos con que pondrán todo su esfuerzo y dedicación para convertirse en ciudadanos ejemplares que contribuyan al desarrollo de nuestro querido país.

José Mauricio Pineda Rodríguez
Ministro de Educación, Ciencia y
Tecnología, Interino

Ricardo Cardona A.
Viceministro de Educación y de
Ciencia y Tecnología *ad honorem*

Conozcamos nuestro libro

Segunda edición

En la presente edición se han incorporado las sugerencias y observaciones brindadas por los docentes del sistema educativo nacional.

Secciones de cada clase

Título de la clase

Analiza

Plantea un problema para que lo resuelvas en esta clase.

Comprende

Destaca los aspectos más importantes sobre lo desarrollado en la clase.

Soluciona

Presenta una o más soluciones del problema inicial, una de ellas puede ser similar a tu solución.

Resuelve

Contiene actividades para que ejercites lo aprendido en la clase, similares a la que hiciste en la sección Analiza.

Resuelve en casa

Tiene actividades para que continúes trabajando en casa.

Puedes apoyarte en la sección Resuelve de esta clase, ya que las actividades son similares.

Clases especiales

Practiquemos lo aprendido

Presenta problemas de todas las clases de una lección o unidad, para que practiques los contenidos desarrollados.

Secciones especiales

¿Qué pasaría?

Presenta problemas similares al de la sección Analiza, con nuevos retos para que practiques un poco más.

★Desafíate

Propone retos matemáticos en los que puedes aplicar con creatividad lo visto en clase y descubrir lo mucho que has aprendido.

Recuerda

Presenta uno o más ejercicios de clases, unidades o grados anteriores que te servirán para resolver el Analiza.



Si ya terminaste... En esta sección se proponen ejercicios para que practiques las operaciones básicas. El propósito es que los resuelvas cuando hayas terminado con el desarrollo de la clase.

Aquí puedes encontrar instrucciones para recortar los materiales que se encuentran al final de tu libro.



Nuestros acompañantes

Serán tus compañeras y compañeros durante todo el año escolar, compartirán contigo soluciones a los problemas planteados en la sección Analiza.

¡Hola, te acompañaremos en este nuevo año, aprenderemos mucho de Matemática!



Julia



Carmen



Ana



Beatriz



José



Carlos



Antonio



Mario

Nuestros personajes

Estos personajes forman parte de la fauna de El Salvador y en nuestro libro te darán pistas, recomendaciones e información adicional para resolver los ejercicios propuestos. Es importante que los respetemos y protejamos porque son parte de la naturaleza y algunos de ellos están en peligro de extinción.

Soy un garrobo, es común que nos encuentres tomando el sol con iguanas, por lo que suelen confundirnos, pero somos especies diferentes.



Soy un armadillo, pero en El Salvador me conocen como cusuco, poseemos un duro caparazón que nos ayuda a protegernos.



Soy una tortuga golfina. Nosotras no olvidamos el lugar donde nacimos, por eso regresamos cada año a las playas de El Salvador a poner nuestros huevos.



Soy un perico frente naranja, conocido también como chocoyo. Nosotros podemos llegar a vivir hasta 25 años.



Índice

Unidad 5

Comencemos a multiplicar 7

Lección 1: Conozcamos la multiplicación 8

Lección 2: Conozcamos las tablas de multiplicar del 2, 3, 4 y 5 13

Unidad 6

Conozcamos medidas de longitud 35

Lección 1: Conozcamos unidades de medida de longitud 36

Lección 2: Sumemos y restemos longitudes 44

Unidad 7

Sigamos multiplicando 47

Lección 1: Conozcamos las tablas de multiplicar del 1, 6, 7, 8, 9 y 10 48

Lección 2: Utilicemos la multiplicación 74

Unidad 8

Conozcamos medidas de peso y capacidad 87

Lección 1: Comparemos el peso de objetos 88

Lección 2: Comparemos la capacidad de recipientes 94

Unidad 9

Apliquemos la Matemática 99

Lección 1: Conozcamos formas de medir el tiempo 100

Lección 2: Organicemos datos 108

Lección 3: Conozcamos los billetes 111

Lección 4: Practiquemos el cálculo de operaciones 117

Recortables 131



Unidad 5

Comencemos a multiplicar

En esta unidad aprenderás a

- Contar de cuánto en cuánto
- Multiplicar
- Formar las tablas de multiplicar del 2 al 5
- Formar las tablas de multiplicaciones del 2 al 5

1.1 Contemos de cuánto en cuánto

Analiza

Encuentra el total de niños en cada tipo de juego.

- deslizaderos
- vagones
- columpios
- inflables



Soluciona

Identifico cuántos niños hay en cada juego y luego cuántos juegos hay. Finalmente obtengo el total.



a. En cada deslizadero hay 3 niños. Hay _____ deslizaderos.

En total hay _____ niños.



Carmen



b. En cada vagón del tren hay 5 niños. Hay _____ vagones.

En total hay _____ niños.



c. En cada columpio hay 4 niños. Hay _____ columpios.

En total hay _____ niños.



d. En cada juego inflable hay 7 niños. Hay _____ juegos inflables.

En total hay _____ niños.

Comprende

Cuando hay la misma cantidad en cada grupo se puede encontrar la cantidad total:

- Contando cuánto hay en cada grupo y cuántos grupos hay.
- Contando de cuánto en cuánto.

Por ejemplo, en los vagones puedes contar de 5 en 5.



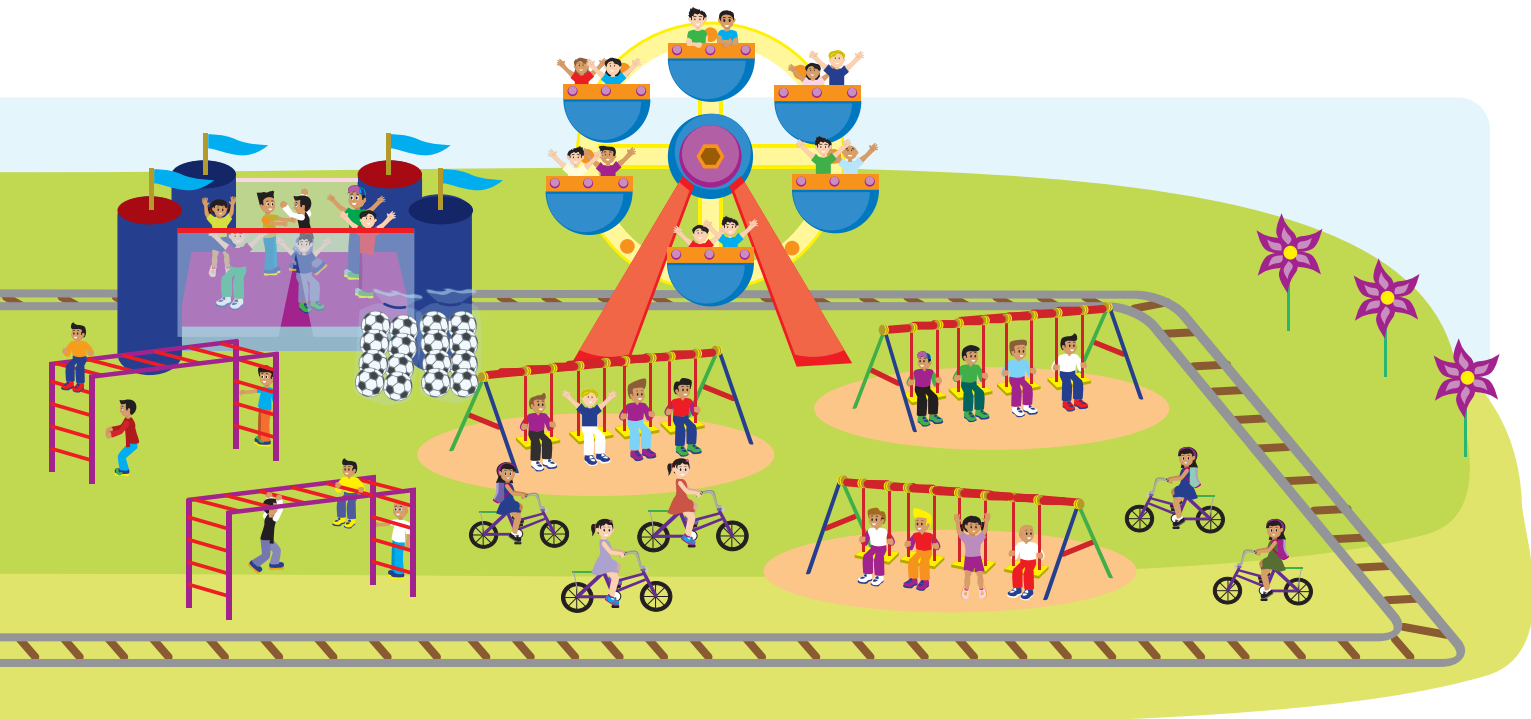

Resuelve

Observa la imagen de arriba y completa.



- a. En cada asiento de la rueda hay _____ niños. Hay _____ asientos.
En total hay _____ niños.

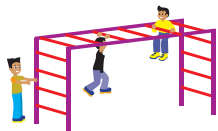

- b. En cada barra hay _____ niños. Hay _____ barras.
En total hay _____ niños.

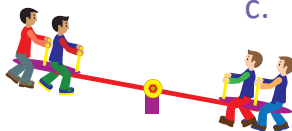

- c. En cada subibaja hay _____ niños. Hay _____ subibajas.
En total hay _____ niños.

Resuelve en casa

Observa la imagen de arriba y completa.



- a. En cada bicicleta hay _____ llantas. Hay _____ bicicletas.
En total hay _____ llantas.



- b. Cada flor tiene _____ pétalos. Hay _____ flores.
En total hay _____ pétalos.



- c. En cada bolsa hay _____ pelotas. Hay _____ bolsas.
En total hay _____ pelotas.

Firma de un familiar: _____

1.2 Conozcamos otra operación

Analiza

Observa y responde.



- ¿Cuántos plátanos compró María en total?
- Encuentra una forma de calcular el total cuando tenemos la misma cantidad en varios grupos.

Soluciona

- Observo cuántos plátanos hay en cada bolsa y el número de bolsas.

En cada bolsa hay 5 plátanos. Hay 3 bolsas.

En total hay 15 plátanos.



Carlos

- Esta situación se puede escribir con el **PO**.

$$\text{PO: } \underline{5} \times \underline{3} = \underline{15}$$

Se lee "cinco por tres, quince".

Cuánto hay
en cada
grupo.

Cuántos
grupos
hay.

Cuánto
hay en
total.

Este signo se lee "por".



R: 15 plátanos.

Comprende

A esta operación se le llama **multiplicación**.

El signo \times se lee "por" y se utiliza para representar una multiplicación.

Escribe el signo "por":



Cuando se sabe la cantidad en cada grupo y la cantidad de grupos que hay, la operación para encontrar el total se llama **multiplicación**. Se utiliza siempre que la cantidad en cada grupo sea la misma.

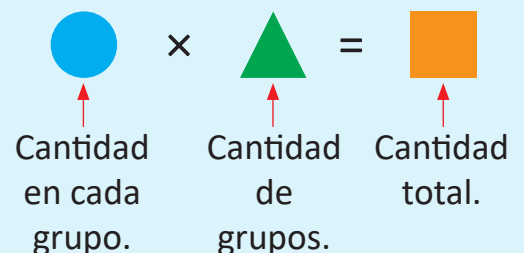

Resuelve

Observa cada dibujo y escribe el **PO** de la multiplicación con su resultado.

a. brócolis



PO: _____ × _____ = _____
 Cantidad en Cantidad Cantidad
 cada bolsa. de bolsas. total.

b. tomates



PO: _____ × _____ = _____
 Cantidad en Cantidad Cantidad
 cada bolsa. de bolsas. total.

c. chiles



PO: _____ × _____ = _____

d. cebollas

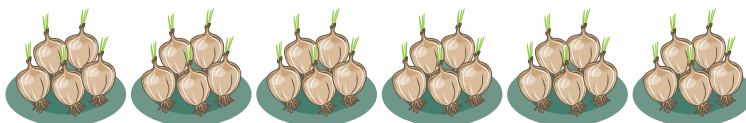

PO: _____ × _____ = _____

e. plátanos



PO: _____ × _____ = _____

f. mangos

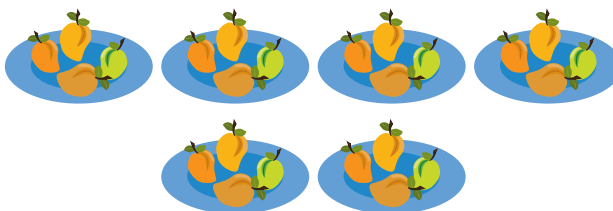

PO: _____ × _____ = _____

Resuelve en casa

Observa cada dibujo y escribe el **PO** de la multiplicación con su resultado.

a.



PO: _____ × _____ = _____

b.



PO: _____ × _____ = _____

c.



PO: _____ × _____ = _____

d.



PO: _____ × _____ = _____

Firma de un familiar: _____

1.3 Relacionemos la multiplicación y la suma

Analiza

Para encontrar el **PO** de la multiplicación observa que el total de lápices es 5×3 .

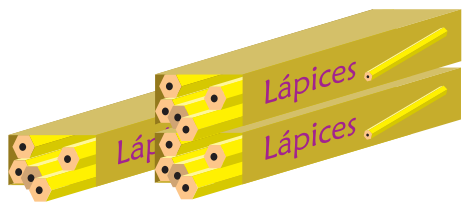

En cada caja hay la misma cantidad de objetos.



¿Cómo plantear un **PO** de suma para encontrar el total?

Soluciona



Ana

Represento el **PO**: 5×3 con tapitas así:

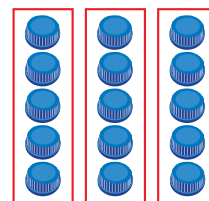

entonces también puede expresarse el **PO**: $5 + 5 + 5$.

Comprende

Con una suma del mismo número repetido, es posible encontrar la respuesta de la multiplicación. Se puede representar: $5 \times 3 = 5 + 5 + 5$.

cantidad en cada grupo

cantidad de grupos

Resuelve

1. Expresa cada multiplicación como una suma.

a. $3 \times 5 = \underline{\quad} + \underline{\quad} + \underline{\quad} + \underline{\quad} + \underline{\quad}$ b. $5 \times 2 = \underline{\quad} + \underline{\quad}$ c. $9 \times 3 = \underline{\quad} + \underline{\quad} + \underline{\quad}$

2. Escribe primero el **PO** de la multiplicación, luego el de la suma y encuentra el total de tapitas:

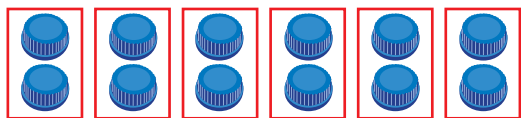

PO: $\underline{\quad} \times \underline{\quad} = \underline{\quad} + \underline{\quad} + \underline{\quad} + \underline{\quad} + \underline{\quad} + \underline{\quad}$

R: $\underline{\quad}$ tapitas.

Resuelve en casa

1. Expresa cada multiplicación como una suma.

a. $4 \times 2 = \underline{\quad} + \underline{\quad}$ b. $6 \times 3 = \underline{\quad} + \underline{\quad} + \underline{\quad}$ c. $8 \times 4 = \underline{\quad} + \underline{\quad} + \underline{\quad} + \underline{\quad}$

2. Escribe primero el **PO** de la multiplicación, luego el de la suma y encuentra el total de tapitas:

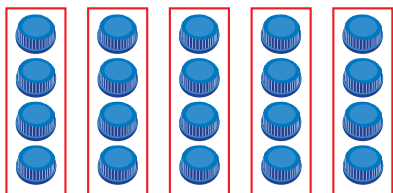

PO: $\underline{\quad} \times \underline{\quad} = \underline{\quad} + \underline{\quad} + \underline{\quad} + \underline{\quad} + \underline{\quad}$

R: $\underline{\quad}$ tapitas.

Recorta la tabla con marcas del 2 de la página 139 para la siguiente clase.



2.1 Construyamos la tabla de multiplicar del 2

Analiza

En cada subibaja hay 2 niños. Completa los .

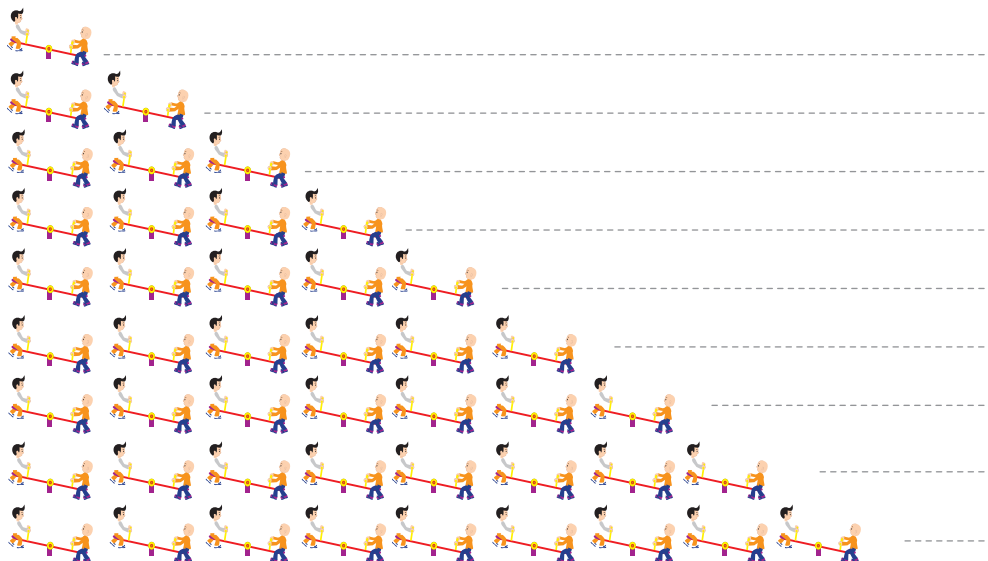

$$\begin{array}{l} 2 \times 1 = \square \\ 2 \times 2 = \square \\ 2 \times 3 = \square \\ 2 \times 4 = \square \\ 2 \times 5 = \square \\ 2 \times 6 = \square \\ 2 \times 7 = \square \\ 2 \times 8 = \square \\ 2 \times 9 = \square \end{array}$$

Soluciona

Observo de cuánto en cuánto aumenta.

Aumenta de 2 en 2.



$$\begin{array}{l} 2 \times 1 = 2 \\ 2 \times 2 = 4 \\ 2 \times 3 = 6 \end{array}$$

+2
+2

Tapo las marcas que no necesito, luego digo la multiplicación y su resultado.



Comprende

Las multiplicaciones anteriores forman la tabla de multiplicar del 2.

La cantidad total de las multiplicaciones en la tabla de multiplicar del 2 aumenta de 2 en 2.

Tabla del 2

$2 \times 1 = 2$	— Dos por uno, dos.
$2 \times 2 = 4$	— Dos por dos, cuatro.
$2 \times 3 = 6$	— Dos por tres, seis.
$2 \times 4 = 8$	— Dos por cuatro, ocho.
$2 \times 5 = 10$	— Dos por cinco, diez.
$2 \times 6 = 12$	— Dos por seis, doce.
$2 \times 7 = 14$	— Dos por siete, catorce.
$2 \times 8 = 16$	— Dos por ocho, dieciséis.
$2 \times 9 = 18$	— Dos por nueve, dieciocho.

Resuelve

Multiplica y escribe la respuesta viendo la tabla anterior.

a. $2 \times 1 =$

b. 2×2

c. 2×3

d. 2×4

e. 2×5

f. 2×6

g. 2×7

h. 2×8

i. 2×9



Recorta las tarjetas de la tabla del 2 que están en la página 133 para la siguiente clase.

Resuelve en casa

1. Completa viendo la tabla anterior:

$2 \times 1 = \square$

$2 \times 2 = \square$

$2 \times 3 = \square$

$2 \times 4 = \square$

$2 \times 5 = \square$

$2 \times 6 = \square$

$2 \times 7 = \square$

$2 \times 8 = \square$

$2 \times 9 = \square$

$2 \times 9 = \square$

$2 \times 8 = \square$

$2 \times 7 = \square$

$2 \times 6 = \square$

$2 \times 5 = \square$

$2 \times 4 = \square$

$2 \times 3 = \square$

$2 \times 2 = \square$

$2 \times 1 = \square$

2. Multiplica y escribe la respuesta viendo la tabla anterior:

a. $2 \times 1 =$

b. 2×2

c. 2×3

d. 2×4

e. 2×5

f. 2×6

g. 2×7

h. 2×8

i. 2×9

3. Completa los espacios celestes que hay en las ruletas con los resultados de cada multiplicación.

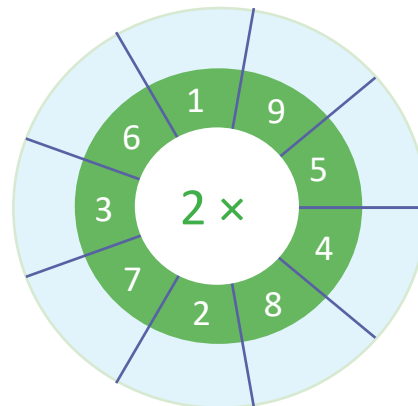
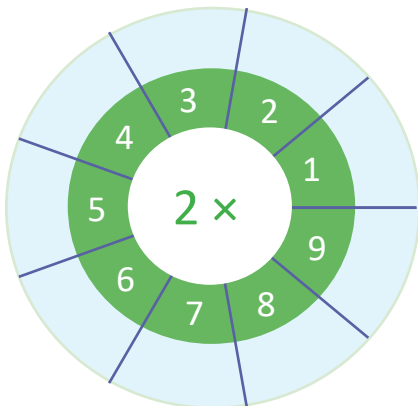

2.2 Memorizamos la tabla de multiplicar del 2

Analiza

Lee y memoriza la tabla de multiplicar del 2 utilizando las tarjetas, en las siguientes formas:

1. En orden:
 - a. De arriba hacia abajo.
 - b. De abajo hacia arriba.
2. En desorden.

Soluciona

Digo la tabla de multiplicar del 2.

1. En orden:

a. De arriba hacia abajo.

Dos por cuatro, ocho.

2×1
 2×2
 2×3
 2×4
 2×5
 2×6
 2×7
 2×8
 2×9

¡Correcto, es ocho!

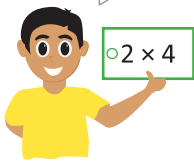

2×4

b. De abajo hacia arriba.

2×9
 2×8
 2×7
 2×6
 2×5
 2×4
 2×3
 2×2
 2×1



8

2. En desorden.

2×3
 2×7
 2×2
 2×9
 2×1
 2×6
 2×4
 2×8
 2×5

Comprende

El uso de las tarjetas facilita la memorización de la tabla de multiplicar del 2.

Resuelve

1. Repite la tabla de multiplicar del 2 en las siguientes formas: de arriba hacia abajo, de abajo hacia arriba y en desorden.
2. Dile a tu profesor la tabla de multiplicar del 2 en las siguientes formas: de arriba hacia abajo, de abajo hacia arriba y en desorden.

Resuelve en casa

1. Repite la tabla de multiplicar del 2 en las siguientes formas: de arriba hacia abajo, de abajo hacia arriba y en desorden.
2. Dile a un familiar la tabla de multiplicar del 2 en las siguientes formas: de arriba hacia abajo, de abajo hacia arriba y en desorden.

Firma de un familiar: _____

2.3 Apliquemos la tabla de multiplicar del 2

Analiza

Observa y responde.



¿Cuántos huevos hay en total?

Soluciona



Ana

Como hay 2 huevos en cada nido y hay 9 nidos.
El **PO** se expresa así:

PO: 2 × 9 **R:** 18 huevos.

Comprende

En la multiplicación, el primer número es el que se repite y el segundo indica la cantidad de veces que se repite.

Al primer número se le llama **multiplicando**, al segundo número se le llama **multiplicador**, y al resultado se le llama **producto**.

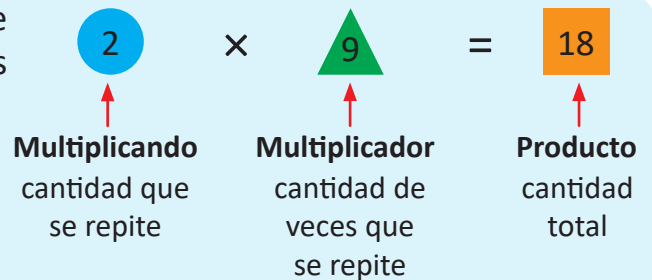

Resuelve

En cada situación expresa el **PO** de la multiplicación y responde.

a. ¿Cuántas llaves hay en total?



Hay _____ llaves en cada llavero y hay _____ llaveros.

PO: _____ × _____ **R:** _____ llaves.

b. En el literal a, si hay 6 llaveros con la misma cantidad de llaves, ¿cuántas llaves hay ahora?

PO: _____ × _____ **R:** _____ llaves.

Resuelve en casa

En cada situación expresa el **PO** de la multiplicación y responde.

a. ¿Cuántas naranjas hay en total?



Hay _____ naranjas en cada plato y hay _____ platos.

PO: _____ × _____ **R:** _____ naranjas.

b. En el literal a, si hay 7 platos con la misma cantidad de naranjas, ¿cuántas naranjas hay ahora?

PO: _____ × _____ **R:** _____ naranjas.

Recorta la tabla con marcas del 5 de la página 143 para la siguiente clase.



2.4 Construyamos la tabla de multiplicar del 5

Analiza

En cada trampolín hay 5 niños. Completa los .

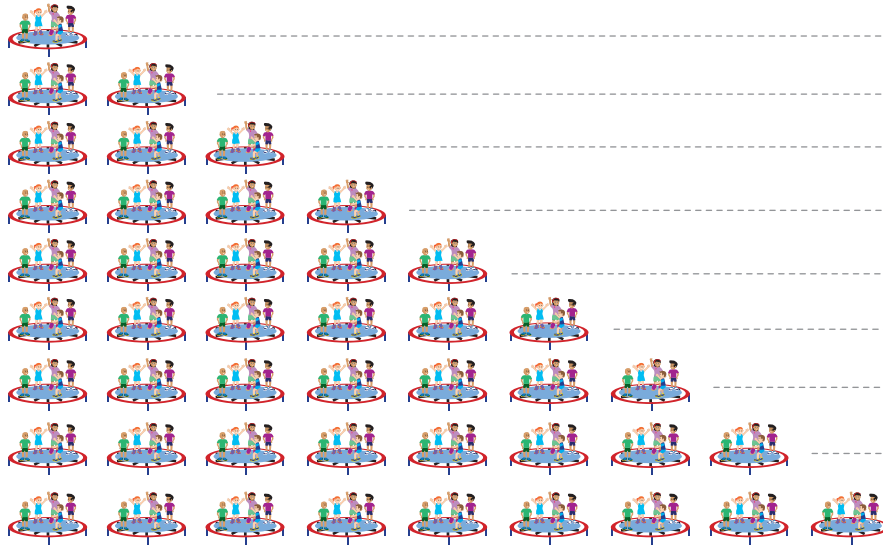

- $5 \times 1 = \square$
- $5 \times 2 = \square$
- $5 \times 3 = \square$
- $5 \times 4 = \square$
- $5 \times 5 = \square$
- $5 \times 6 = \square$
- $5 \times 7 = \square$
- $5 \times 8 = \square$
- $5 \times 9 = \square$

Soluciona

Observo de cuánto en cuánto aumenta.

Aumenta de 5 en 5.



Mario

$$\begin{array}{l} 5 \times 1 = 5 \\ 5 \times 2 = 10 \\ 5 \times 3 = 15 \end{array} \begin{array}{l} \curvearrowright +5 \\ \curvearrowright +5 \end{array}$$

Tapo las marcas que no necesito, luego digo la multiplicación y su resultado.

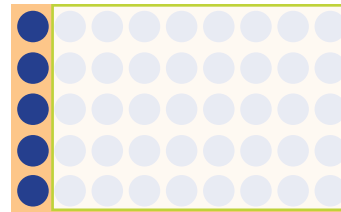

$$5 \times 1 = 5$$



Comprende

Las multiplicaciones anteriores forman la tabla de multiplicar del 5.

Los productos de la tabla de multiplicar del 5 aumentan de 5 en 5.

Tabla del 5

- $5 \times 1 = 5$ — Cinco por uno, cinco.
- $5 \times 2 = 10$ — Cinco por dos, diez.
- $5 \times 3 = 15$ — Cinco por tres, quince.
- $5 \times 4 = 20$ — Cinco por cuatro, veinte.
- $5 \times 5 = 25$ — Cinco por cinco, veinticinco.
- $5 \times 6 = 30$ — Cinco por seis, treinta.
- $5 \times 7 = 35$ — Cinco por siete, treinta y cinco.
- $5 \times 8 = 40$ — Cinco por ocho, cuarenta.
- $5 \times 9 = 45$ — Cinco por nueve, cuarenta y cinco.

Resuelve

Multiplica y escribe la respuesta viendo la tabla anterior.

a. $5 \times 1 =$

b. 5×2

c. 5×3

d. 5×4

e. 5×5

f. 5×6

g. 5×7

h. 5×8

i. 5×9

Recorta las tarjetas de la tabla del 5 que están en la página 133 para la siguiente clase.



Resuelve en casa

1. Completa viendo la tabla anterior:

$5 \times 1 = \square$

$5 \times 2 = \square$

$5 \times 3 = \square$

$5 \times 4 = \square$

$5 \times 5 = \square$

$5 \times 6 = \square$

$5 \times 7 = \square$

$5 \times 8 = \square$

$5 \times 9 = \square$

$5 \times 9 = \square$

$5 \times 8 = \square$

$5 \times 7 = \square$

$5 \times 6 = \square$

$5 \times 5 = \square$

$5 \times 4 = \square$

$5 \times 3 = \square$

$5 \times 2 = \square$

$5 \times 1 = \square$

2. Multiplica y escribe la respuesta viendo la tabla anterior:

a. $5 \times 1 =$

b. 5×2

c. 5×3

d. 5×4

e. 5×5

f. 5×6

g. 5×7

h. 5×8

i. 5×9

3. Completa los espacios celestes que hay en las ruletas con los resultados de cada multiplicación.

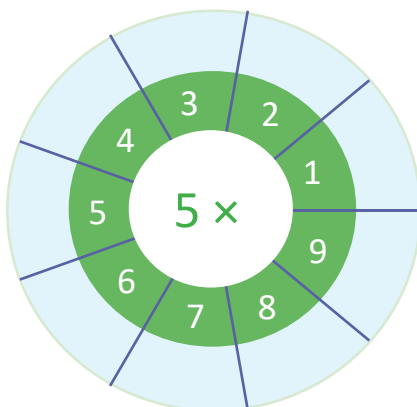

2.5 Memorizamos la tabla de multiplicar del 5

Analiza

Lee y memoriza la tabla de multiplicar del 5 utilizando las tarjetas, en las siguientes formas:

1. En orden:
 - a. De arriba hacia abajo.
 - b. De abajo hacia arriba.
2. En desorden.

Soluciona

Digo la tabla de multiplicar del 5.

1. En orden:

a. De arriba hacia abajo.

Cinco por seis, treinta.

5×1
 5×2
 5×3
 5×4
 5×5
 5×6
 5×7
 5×8
 5×9

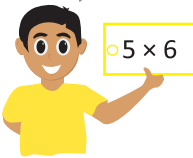

5×6

¡Correcto, es treinta!

b. De abajo hacia arriba.

5×9
 5×8
 5×7
 5×6
 5×5
 5×4
 5×3
 5×2
 5×1



30

2. En desorden.

5×3
 5×7
 5×2
 5×9
 5×1
 5×6
 5×4
 5×8
 5×5

Comprende

El uso de las tarjetas también ayuda a memorizar la tabla de multiplicar del 5.

Resuelve

1. Repite la tabla de multiplicar del 5 en las siguientes formas: de arriba hacia abajo, de abajo hacia arriba y en desorden.
2. Dile a tu profesor la tabla de multiplicar del 5 en las siguientes formas: de arriba hacia abajo, de abajo hacia arriba y en desorden.

Resuelve en casa

1. Repite la tabla de multiplicar del 5 en las siguientes formas: de arriba hacia abajo, de abajo hacia arriba y en desorden.
2. Dile a un familiar la tabla de multiplicar del 5 en las siguientes formas: de arriba hacia abajo, de abajo hacia arriba y en desorden.

Firma de un familiar: _____

2.6 Apliquemos la tabla de multiplicar del 5

Analiza

Observa y responde.

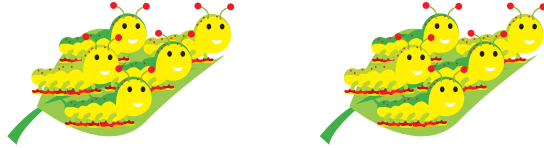

¿Cuántas orugas hay en total?

Soluciona



Beatriz

Como hay 5 orugas en cada hoja y hay 2 hojas, el **PO** se expresa así:

PO: 5 × 2

R: 10 orugas.

Comprende

Si se sabe cuántas veces se repite el número 5, se puede calcular el total utilizando la tabla de multiplicar del 5.

Resuelve

En cada situación expresa el **PO** de la multiplicación y responde.

a. ¿Cuántos panes hay en total?



Hay _____ panes en cada canasta y hay _____ canastas.

PO: _____ × _____

R: _____ panes.

b. En el literal a, si hay 8 canastas con la misma cantidad de panes, ¿cuántos panes hay ahora?

PO: _____ × _____

R: _____ panes.

Resuelve en casa

En cada situación expresa el **PO** de la multiplicación y responde.

a. ¿Cuántas zanahorias hay en total?



Recorta la tabla con marcas del 3 de la página 139 para la siguiente clase.

Hay _____ zanahorias en cada bolsa y hay _____ bolsas.

PO: _____ × _____

R: _____ zanahorias.

b. En el literal a, si hay 7 bolsas con la misma cantidad de zanahorias, ¿cuántas zanahorias hay ahora?

PO: _____ × _____

R: _____ zanahorias.

2.7 Construyamos la tabla de multiplicar del 3

Analiza

En cada deslizadero hay 3 niños. Completa los .

	-----	$3 \times 1 = \square$
	-----	$3 \times 2 = \square$
	-----	$3 \times 3 = \square$
	-----	$3 \times 4 = \square$
	-----	$3 \times 5 = \square$
	-----	$3 \times 6 = \square$
	-----	$3 \times 7 = \square$
	-----	$3 \times 8 = \square$
	-----	$3 \times 9 = \square$

Soluciona

Observo de cuánto en cuánto aumenta.

Aumenta de 3 en 3.



Antonio

$$\begin{array}{l} 3 \times 1 = 3 \\ 3 \times 2 = 6 \\ 3 \times 3 = 9 \end{array} \begin{array}{l} \curvearrowright +3 \\ \curvearrowright +3 \end{array}$$

Tapo las marcas que no necesito, luego digo la multiplicación y su resultado.

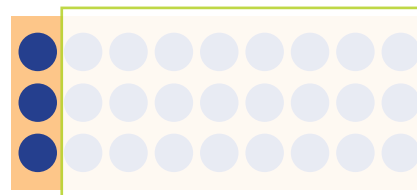

$$3 \times 1 = 3$$



Comprende

Las multiplicaciones anteriores forman la tabla de multiplicar del 3.

Los productos de la tabla de multiplicar del 3, aumentan de 3 en 3.

Tabla del 3

$3 \times 1 = 3$	—	Tres por uno, tres.
$3 \times 2 = 6$	—	Tres por dos, seis.
$3 \times 3 = 9$	—	Tres por tres, nueve.
$3 \times 4 = 12$	—	Tres por cuatro, doce.
$3 \times 5 = 15$	—	Tres por cinco, quince.
$3 \times 6 = 18$	—	Tres por seis, dieciocho.
$3 \times 7 = 21$	—	Tres por siete, veintiuno.
$3 \times 8 = 24$	—	Tres por ocho, veinticuatro.
$3 \times 9 = 27$	—	Tres por nueve, veintisiete.

Resuelve

Multiplica y escribe la respuesta viendo la tabla anterior.

a. $3 \times 1 =$

b. 3×2

c. 3×3

d. 3×4

e. 3×5

f. 3×6

g. 3×7

h. 3×8

i. 3×9

Recorta las tarjetas de la tabla del 3 que están en la página 133 para la siguiente clase.



Resuelve en casa

1. Completa viendo la tabla anterior:

$3 \times 1 = \square$

$3 \times 2 = \square$

$3 \times 3 = \square$

$3 \times 4 = \square$

$3 \times 5 = \square$

$3 \times 6 = \square$

$3 \times 7 = \square$

$3 \times 8 = \square$

$3 \times 9 = \square$

$3 \times 9 = \square$

$3 \times 8 = \square$

$3 \times 7 = \square$

$3 \times 6 = \square$

$3 \times 5 = \square$

$3 \times 4 = \square$

$3 \times 3 = \square$

$3 \times 2 = \square$

$3 \times 1 = \square$

2. Multiplica y escribe la respuesta viendo la tabla anterior:

a. $3 \times 1 =$

b. 3×2

c. 3×3

d. 3×4

e. 3×5

f. 3×6

g. 3×7

h. 3×8

i. 3×9

3. Completa los espacios celestes que hay en las ruletas con los resultados de cada multiplicación.

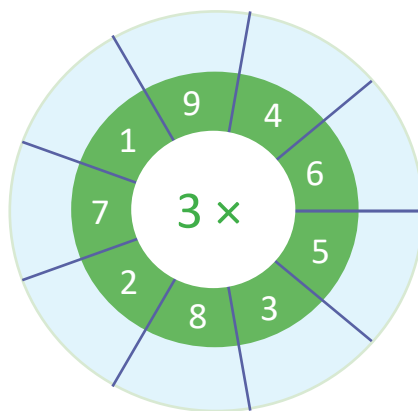
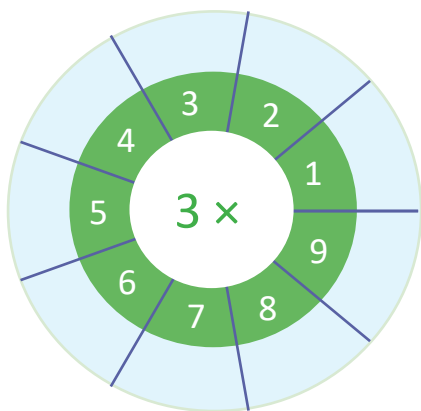

2.8 Memorizamos la tabla de multiplicar del 3

Analiza

Lee y memoriza la tabla de multiplicar del 3 utilizando las tarjetas, en las siguientes formas:

1. En orden:
 - a. De arriba hacia abajo.
 - b. De abajo hacia arriba.
2. En desorden.

Soluciona

Digo la tabla de multiplicar del 3.

1. En orden:

a. De arriba hacia abajo.

Tres por cuatro, doce.

3×1 3×2 3×3 3×4 3×5 3×6 3×7 3×8 3×9

¡Correcto, es doce!

3×4

b. De abajo hacia arriba.

3×9 3×8 3×7 3×6 3×5 3×4 3×3 3×2 3×1

12

2. En desorden.

3×8 3×7 3×1 3×6 3×2 3×5 3×9 3×3 3×4

Comprende

El uso de las tarjetas también ayuda a memorizar la tabla de multiplicar del 3.

Resuelve

1. Repite la tabla de multiplicar del 3 en las siguientes formas: de arriba hacia abajo, de abajo hacia arriba y en desorden.
2. Dile a tu profesor la tabla de multiplicar del 3 en las siguientes formas: de arriba hacia abajo, de abajo hacia arriba y en desorden.

Resuelve en casa

1. Repite la tabla de multiplicar del 3 en las siguientes formas: de arriba hacia abajo, de abajo hacia arriba y en desorden.
2. Dile a un familiar la tabla de multiplicar del 3 en las siguientes formas: de arriba hacia abajo, de abajo hacia arriba y en desorden.

Firma de un familiar: _____

2.9 Apliquemos la tabla de multiplicar del 3

Analiza

Observa y responde.



¿Cuántos trompos hay en total?

Soluciona



Julia

Como hay 3 trompos en cada bolsa y hay 4 bolsas, el **PO** se expresa así:

PO: 3 × 4

R: 12 trompos.

Comprende

Si se sabe cuántas veces se repite el número 3, se puede calcular el total utilizando la tabla de multiplicar del 3.

Resuelve

En cada situación expresa el **PO** de la multiplicación y responde.

a. ¿Cuántos pericos hay en total?

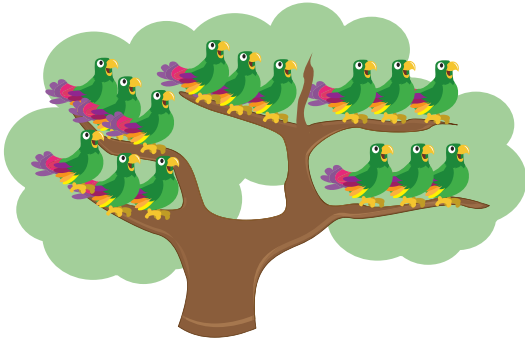

Hay _____ pericos en cada rama y hay _____ ramas.

PO: _____ × _____

R: _____ pericos.

b. En el literal a, si hay 9 ramas con la misma cantidad de pericos, ¿cuántos pericos hay ahora?

PO: _____ × _____

R: _____ pericos.

Recorta la tabla con marcas del 4 de la página 145 para la siguiente clase.

Resuelve en casa

En cada situación expresa el **PO** de la multiplicación y responde.

a. ¿Cuántas chibolas hay en total?

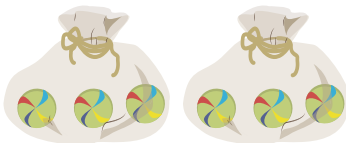

Hay _____ chibolas en cada bolsa y hay _____ bolsas.

PO: _____ × _____

R: _____ chibolas.

b. En el literal a, si hay 6 bolsas con la misma cantidad de chibolas, ¿cuántas chibolas hay ahora?

PO: _____ × _____

R: _____ chibolas.

2.10 Construyamos la tabla de multiplicar del 4

Analiza

En cada vagón hay 4 niños. Completa los .



$4 \times 1 = \square$

$4 \times 2 = \square$

$4 \times 3 = \square$

$4 \times 4 = \square$

$4 \times 5 = \square$

$4 \times 6 = \square$

$4 \times 7 = \square$

$4 \times 8 = \square$

$4 \times 9 = \square$

Soluciona

Observa de cuánto en cuánto aumenta.

Aumenta de 4 en 4.



José

$$\begin{array}{l} 4 \times 1 = 4 \\ 4 \times 2 = 8 \\ 4 \times 3 = 12 \end{array} \begin{array}{l} \curvearrowright +4 \\ \curvearrowright +4 \end{array}$$

Tapo las marcas que no necesito, luego digo la multiplicación y su resultado.

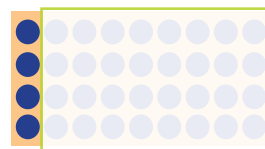

$4 \times 1 = 4$



Comprende

Las multiplicaciones anteriores forman la tabla de multiplicar del 4.

Los productos de la tabla de multiplicar del 4 aumentan de 4 en 4.

Tabla del 4

$4 \times 1 = 4$	—	Cuatro por uno, cuatro.
$4 \times 2 = 8$	—	Cuatro por dos, ocho.
$4 \times 3 = 12$	—	Cuatro por tres, doce.
$4 \times 4 = 16$	—	Cuatro por cuatro, dieciséis.
$4 \times 5 = 20$	—	Cuatro por cinco, veinte.
$4 \times 6 = 24$	—	Cuatro por seis, veinticuatro.
$4 \times 7 = 28$	—	Cuatro por siete, veintiocho.
$4 \times 8 = 32$	—	Cuatro por ocho, treinta y dos.
$4 \times 9 = 36$	—	Cuatro por nueve, treinta y seis.

Resuelve

Multiplica y escribe la respuesta viendo la tabla anterior.

a. $4 \times 1 =$

b. 4×2

c. 4×3

d. 4×4

e. 4×5

f. 4×6

g. 4×7

h. 4×8

i. 4×9

Recorta las tarjetas de la tabla del 4 que están en la página 133 para la siguiente clase.



Resuelve en casa

1. Completa viendo la tabla anterior:

$4 \times 1 = \square$

$4 \times 2 = \square$

$4 \times 3 = \square$

$4 \times 4 = \square$

$4 \times 5 = \square$

$4 \times 6 = \square$

$4 \times 7 = \square$

$4 \times 8 = \square$

$4 \times 9 = \square$

$4 \times 9 = \square$

$4 \times 8 = \square$

$4 \times 7 = \square$

$4 \times 6 = \square$

$4 \times 5 = \square$

$4 \times 4 = \square$

$4 \times 3 = \square$

$4 \times 2 = \square$

$4 \times 1 = \square$

2. Multiplica y escribe la respuesta viendo la tabla anterior:

a. $4 \times 1 =$

b. 4×2

c. 4×3

d. 4×4

e. 4×5

f. 4×6

g. 4×7

h. 4×8

i. 4×9

3. Completa los espacios celestes que hay en las ruletas con los resultados de cada multiplicación.

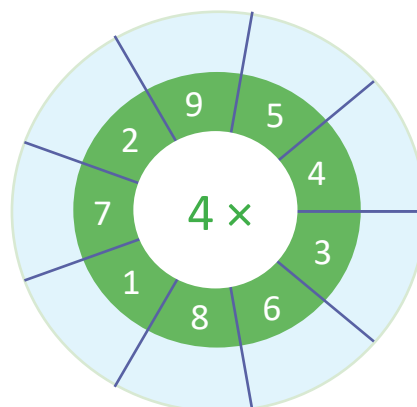
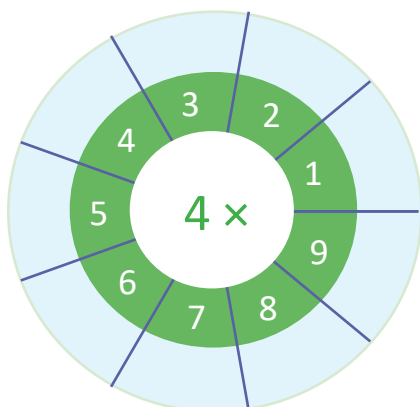

2.11 Memorizamos la tabla de multiplicar del 4

Analiza

Lee y memoriza la tabla de multiplicar del 4 utilizando las tarjetas, en las siguientes formas:

1. En orden:
 - a. De arriba hacia abajo.
 - b. De abajo hacia arriba.
2. En desorden.

Soluciona

Digo la tabla de multiplicar del 4.

1. En orden:

a. De arriba hacia abajo.

Cuatro por tres, doce.

4×1 4×2 4×3 4×4 4×5 4×6 4×7 4×8 4×9

¡Correcto, es doce!

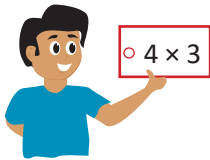

4×3

b. De abajo hacia arriba.

4×9 4×8 4×7 4×6 4×5 4×4 4×3 4×2 4×1

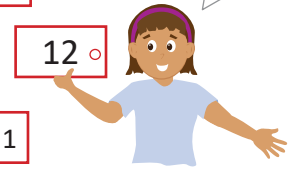

12

2. En desorden.

4×3 4×6 4×1 4×9 4×2 4×7 4×4 4×8 4×5

Comprende

El uso de las tarjetas también ayuda a memorizar la tabla de multiplicar del 4.

Resuelve

1. Repite la tabla de multiplicar del 4 en las siguientes formas: de arriba hacia abajo, de abajo hacia arriba y en desorden.
2. Dile a tu profesor la tabla de multiplicar del 4 en las siguientes formas: de arriba hacia abajo, de abajo hacia arriba y en desorden.

Resuelve en casa

1. Repite la tabla de multiplicar del 4 en las siguientes formas: de arriba hacia abajo, de abajo hacia arriba y en desorden.
2. Dile a un familiar la tabla de multiplicar del 4 en las siguientes formas: de arriba hacia abajo, de abajo hacia arriba y en desorden.

Firma de un familiar: _____

2.12 Apliquemos la tabla de multiplicar del 4

Analiza

Observa y responde.



¿Cuántos panes hay en total?

Soluciona



Ana

Como hay 4 panes en cada plato y hay 3 platos, el **PO** se expresa así:

PO: 4 × 3

R: 12 panes.

Comprende

Si se sabe cuántas veces se repite el número 4, se puede calcular el total utilizando la tabla de multiplicar del 4.

Resuelve

En cada situación expresa el **PO** de la multiplicación y responde.

a. ¿Cuántas ovejas hay en total?

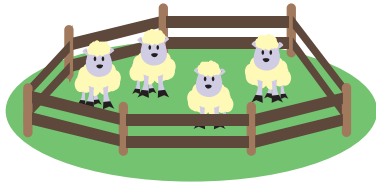

Hay _____ ovejas en cada corral y hay _____ corrales.

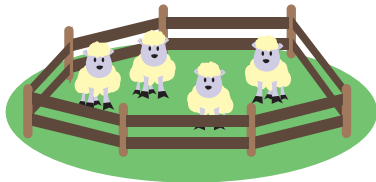

PO: _____ × _____

R: _____ ovejas.

b. En el literal a, si hay 5 corrales con la misma cantidad de ovejas, ¿cuántas ovejas hay ahora?

PO: _____ × _____

R: _____ ovejas.

Resuelve en casa

En cada situación expresa el **PO** de la multiplicación y responde.

a. ¿Cuántos pastelitos hay en total?



Cada plato tiene _____ pastelitos y hay _____ platos.

PO: _____ × _____

R: _____ pastelitos.

b. En el literal a, si hay 7 platos que tienen la misma cantidad de pastelitos, ¿cuántos pastelitos hay ahora?

PO: _____ × _____

R: _____ pastelitos.

2.13 Elaboremos tablas de multiplicaciones

Analiza

Completa la tabla del 2:

×		Multiplicador								
		1	2	3	4	5	6	7	8	9
Multiplicando	2									

Soluciona

Completo la tabla:



Mario

×		Multiplicador								
		1	2	3	4	5	6	7	8	9
Multiplicando	2	2×1 2	2×2 4	2×3 6	2×4 8	2×5 10	2×6 12	2×7 14	2×8 16	2×9 18

Comprende

A la tabla anterior se le llama **tabla de multiplicaciones**. Para completar la tabla siempre se debe multiplicar el número de la fila (multiplicando) por el número de la columna (multiplicador).

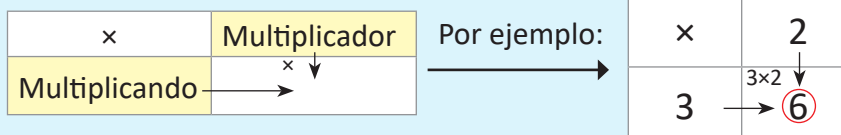

Aunque en la **tabla de multiplicaciones** ya no aparezcan las palabras **multiplicando** y **multiplicador**, la forma de realizar las operaciones es la que se explicó y en su lugar aparece el signo "x" de la multiplicación.



Resuelve

Completa la tabla:

a.

×		Multiplicador								
		1	2	3	4	5	6	7	8	9
Multiplicando	2									
	3									
	4									
	5									

b.

×	9	7	6	5	3	1	8	4	2
2									
3									
4									
5									

Resuelve en casa.....

Completa la tabla:

a.

×	9	8	7	6	5	4	3	2	1
2									
3									
4									
5									

b.

×	7	2	8	3	5	1	9	6	4
4									
2									
5									
3									

2.14 Practiquemos lo aprendido

1. Expresa cada **PO** de multiplicación como un **PO** de suma.

a. $2 \times 3 = \underline{\quad} + \underline{\quad} + \underline{\quad}$

b. $3 \times 5 = \underline{\quad} + \underline{\quad} + \underline{\quad} + \underline{\quad} + \underline{\quad}$

c. $4 \times 7 = \underline{\quad} + \underline{\quad} + \underline{\quad} + \underline{\quad} + \underline{\quad} + \underline{\quad} + \underline{\quad}$

2. Completa la tabla:

×	7	2	8	3	5	1	9	6	4
3									
5									
2									
4									

3. Expresa el **PO** como multiplicación y responde.

a. ¿Cuántos rollos de papel higiénico hay en total?

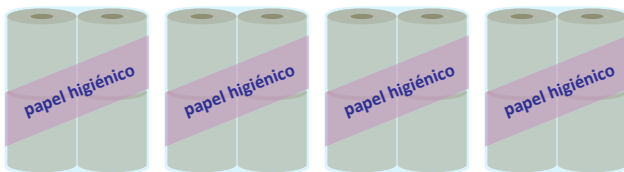

PO: $\underline{\quad} \times \underline{\quad}$

R: $\underline{\quad}$ rollos.

b. ¿Cuántas salchichas hay en total?

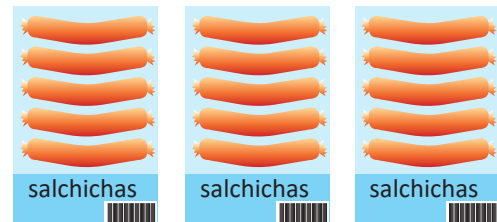

PO: $\underline{\quad} \times \underline{\quad}$

R: $\underline{\quad}$ salchichas.

4. En cada situación expresa el **PO** como multiplicación y responde.

a. Cada mochila tiene 5 cuadernos. Si hay 6 mochilas, ¿cuántos cuadernos hay en total?

PO: $\underline{\quad} \times \underline{\quad}$ **R:** $\underline{\quad}$ cuadernos.

b. En el literal a, si hay 9 mochilas que tienen la misma cantidad de cuadernos, ¿cuántos cuadernos hay ahora?

PO: $\underline{\quad} \times \underline{\quad}$ **R:** $\underline{\quad}$ cuadernos.

Resuelve en casa.....

1. Expresa cada **PO** de multiplicación como un **PO** de suma.

a. $5 \times 2 = \underline{\quad} + \underline{\quad}$

b. $6 \times 3 = \underline{\quad} + \underline{\quad} + \underline{\quad}$

c. $7 \times 5 = \underline{\quad} + \underline{\quad} + \underline{\quad} + \underline{\quad} + \underline{\quad}$

2. Completa la tabla:

\times	5	8	1	6	4	7	2	3	9
4									
2									
5									
3									

3. Expresa el **PO** como multiplicación y responde.

a. ¿Cuántos dulces hay en total?



PO: $\underline{\quad} \times \underline{\quad}$

R: $\underline{\quad}$ dulces.

b. ¿Cuántos lápices de color hay en total?



PO: $\underline{\quad} \times \underline{\quad}$

R: $\underline{\quad}$ colores.

4. En cada situación expresa el **PO** como multiplicación y responde.

a. Cada plato tiene 4 bananas. Si hay 7 platos, ¿cuántas bananas hay en total?

PO: $\underline{\quad} \times \underline{\quad}$ **R:** $\underline{\quad}$ bananas.

b. En el literal a, si hay 8 platos con la misma cantidad de bananas, ¿cuántas bananas hay ahora?

PO: $\underline{\quad} \times \underline{\quad}$ **R:** $\underline{\quad}$ bananas.

2.15 Practiquemos lo aprendido

Completa las tablas:

a.

×	1	2	3	4	5	6	7	8	9
2									
3									
4									
5									

b.

×	1	2	3	4	5	6	7	8	9
4									
3									
5									
2									

c.

×	5	7	9	2	1	3	6	4	8
3									
5									
2									
4									

Resuelve en casa.....

1. Completa las tablas:

a.

×	9	8	7	6	5	4	3	2	1
2									
3									
4									
5									

b.

×	1	2	3	4	5	6	7	8	9
5									
4									
2									
3									

2. Escribe los productos de las multiplicaciones en cada parte del gusanito.

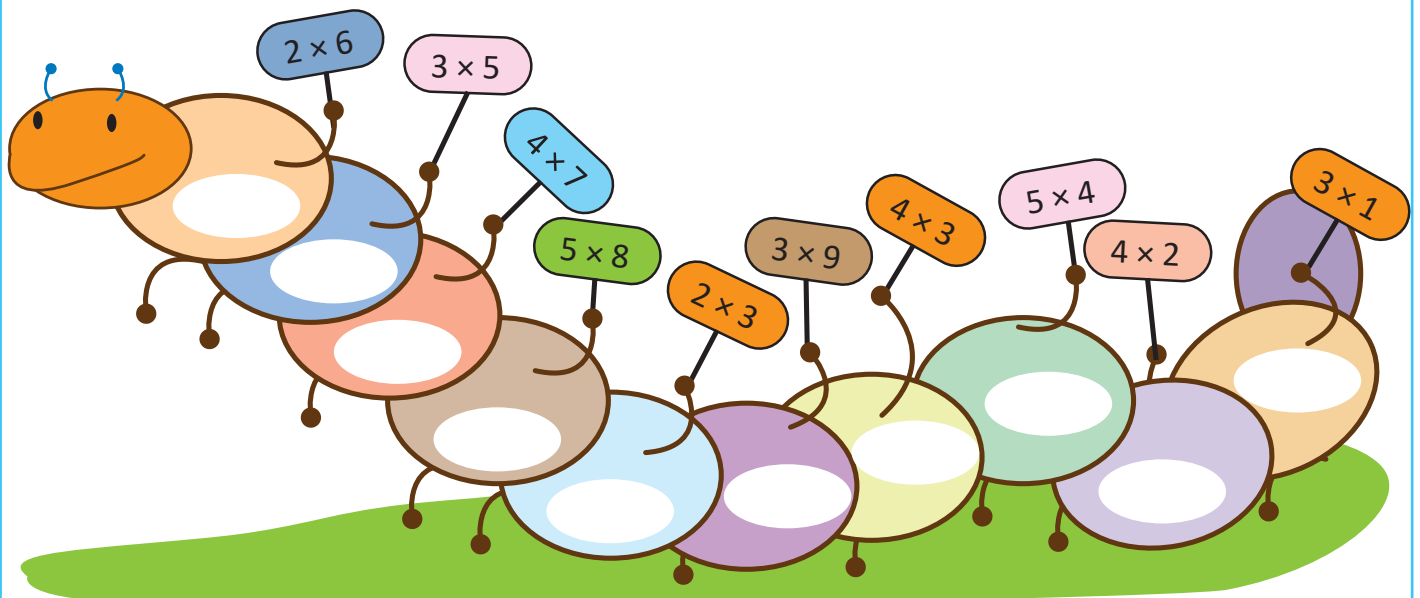



Unidad 6

Conozcamos medidas de longitud

En esta unidad aprenderás a

- Medir con unidades arbitrarias
- Utilizar el centímetro (cm) y el milímetro (mm)
- Trazar segmentos utilizando la regla
- Sumar y restar longitudes en centímetros (cm) y milímetros (mm)

1.1 Midamos con unidades arbitrarias

Analiza

Juan y Carmen elaboraron separadores utilizando páginas.

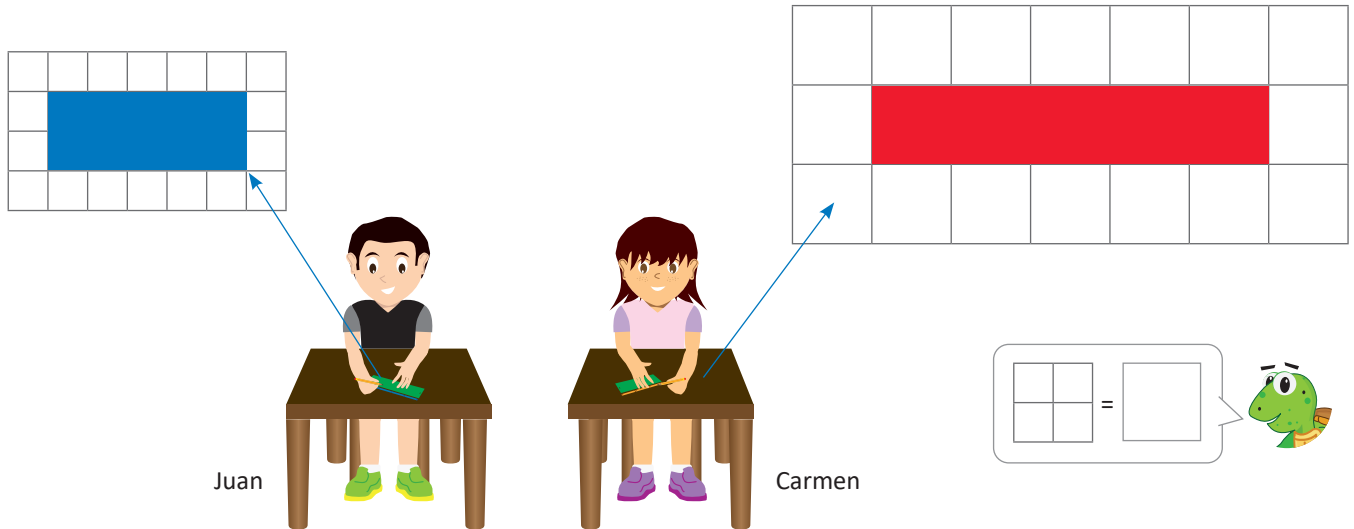

Luego, Juan y Carmen compararon las longitudes de los separadores.

- ¿Son iguales las longitudes de los separadores?
- ¿Cómo hacer para tener separadores que sean de igual tamaño?

Soluciona

- Obtengo las longitudes de cada separador.

El de Juan: 5 cuadros. El de Carmen: 5 cuadros.

Aunque cada separador tiene 5 cuadros, las longitudes son diferentes porque el tamaño de cada cuadro es distinto.



Julia

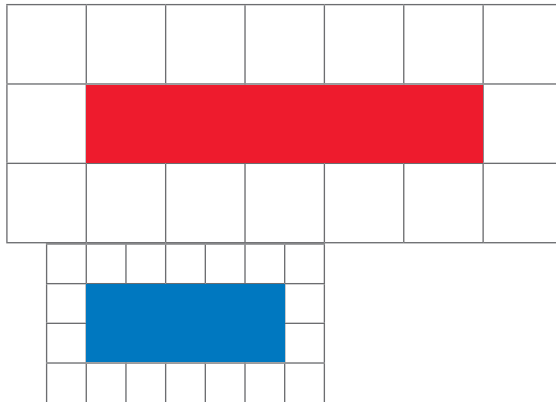

- Usar cuadros de la misma medida.

Comprende

Para comparar longitudes se debe usar una unidad de medida igual.

Tener una misma unidad de medida permite comparar longitudes sin necesidad de hacer una comparación directa.

Resuelve

1. Cuenta los cuadros de longitud de cada uno de los siguientes objetos:

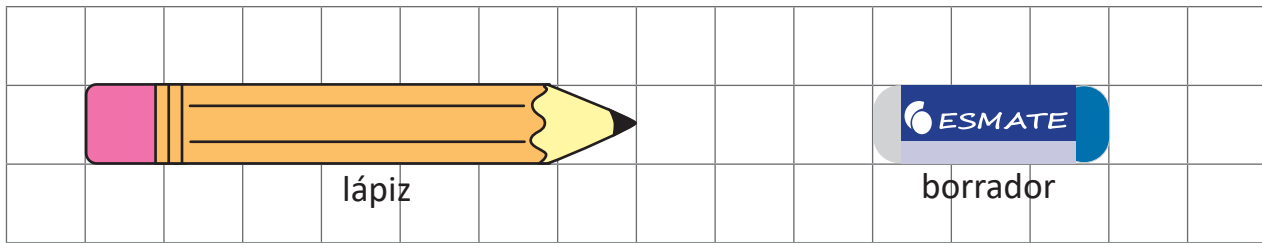

R: _____ cuadros

R: _____ cuadros

Encierra el nombre del objeto más largo: lápiz borrador

2. Colorea el número de cuadros según la longitud indicada:

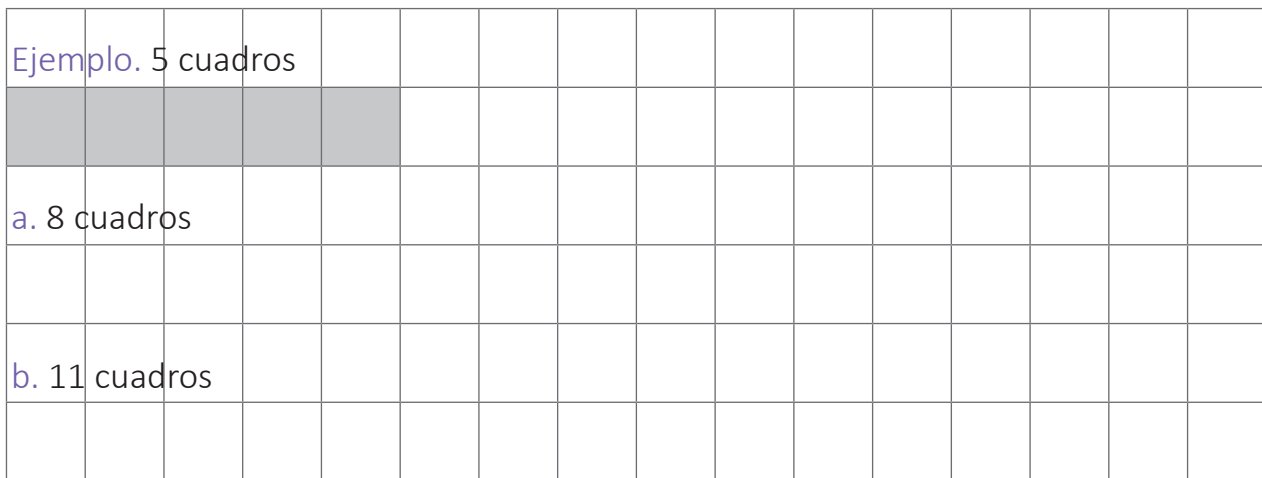

Resuelve en casa

1. Cuenta los cuadros de longitud de cada uno de los siguientes objetos:

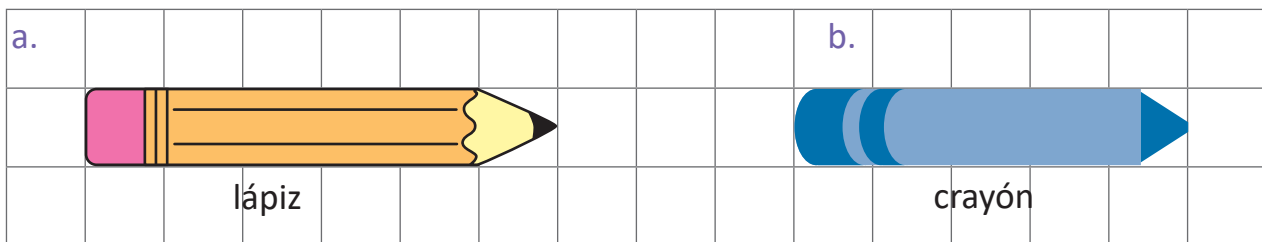

R: _____ cuadros

R: _____ cuadros

Encierra el nombre del objeto más largo: lápiz crayón

2. Colorea el número de cuadros según la longitud indicada.

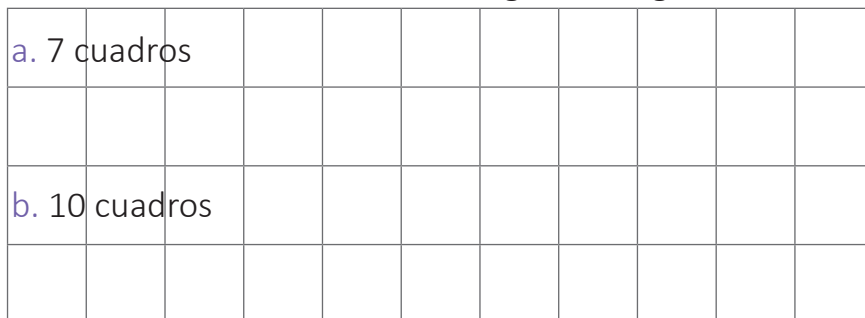

Para la siguiente clase recorta la cinta cuadrículada que está en la página 151.



Firma de un familiar: _____

1.2 Conozcamos el centímetro

Analiza

Utiliza la tira cuadrículada y determina, ¿cuál es la longitud del crayón?



Soluciona

- Para medir la longitud coloco la tira cuadrículada desde el extremo izquierdo del objeto.
- Después cuento el número de cuadros que hay hasta el extremo derecho.

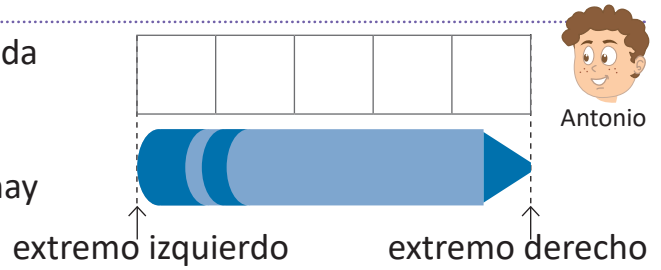

R: _____ cuadros.

Comprende

Existe una unidad de medida llamada **centímetro**. La separación de las líneas de la tira cuadrículada mide 1 **centímetro**. 1 **centímetro** se expresa 1 **cm**, así:

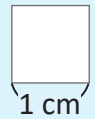

Cuando se mide la longitud, se cuentan las veces que cabe 1 cm en el objeto. En el caso del crayón azul, cabe 5 veces. Entonces la longitud del crayón es 5 cm.



Resuelve

1. ¿Cuál es la longitud de los siguientes objetos?

a. lápiz

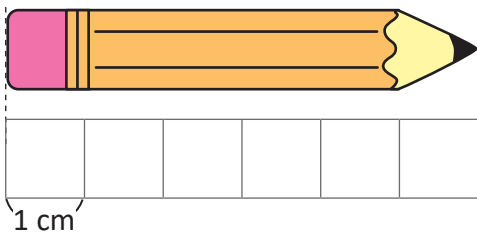

R: _____ cm.

b. crayón

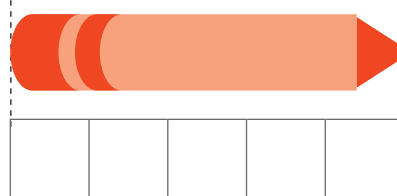

R: _____ cm.

2. ¿Cuál es la longitud de la siguiente tira cuadrículada?

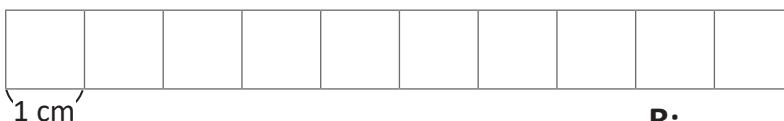

R: _____ cm.

Para la próxima clase no olvides traer una regla.



Resuelve en casa

1. ¿Cuál es la longitud de los siguientes objetos?

a. borrador



R: _____ cm.

b. clip

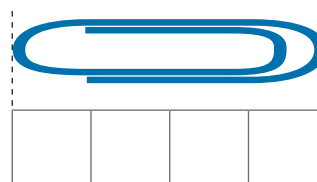

R: _____ cm.

1.3 Utilicemos el centímetro

Analiza

La regla es un instrumento que se utiliza para medir. La separación entre las marcas es 1 cm.

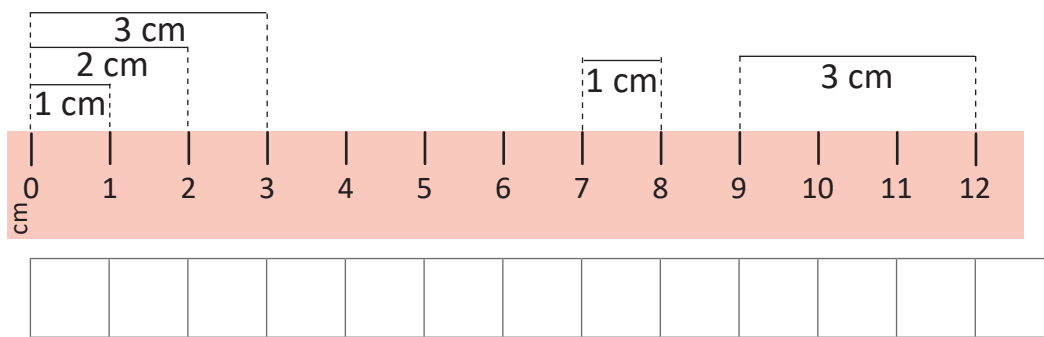

En la tira cuadrículada utilizada en la clase anterior puedes comprobar que cada cuadrito mide 1 cm.



¿Cuántos centímetros mide cada cinta?

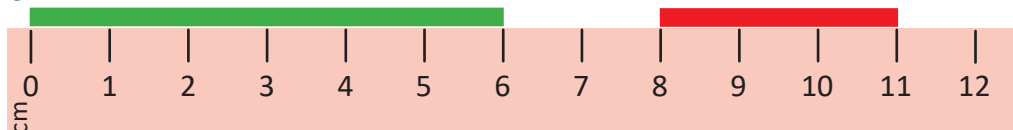

Soluciona

Las longitudes de las cintas son:

cinta verde R: 6 cm.

cinta roja R: 3 cm.



Comprende

La separación entre las marcas de la regla es 1 cm.

Se puede medir colocando el objeto justo a lo largo de la regla, así:

- ① Colocar un extremo del objeto en cero y leer el número que está en el otro extremo.
- ② Colocar un extremo del objeto en una marca que no sea cero y contar de uno en uno hasta llegar al otro extremo.

Las siguientes posiciones son incorrectas para medir.

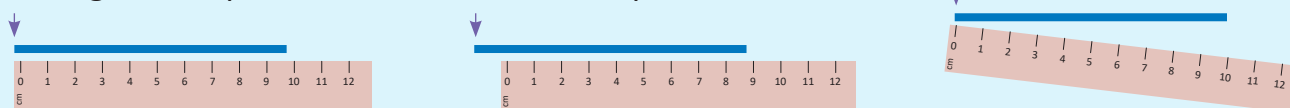

Resuelve

Observa y escribe la longitud.

a. cinta verde: _____ cm.

b. cinta roja: _____ cm.

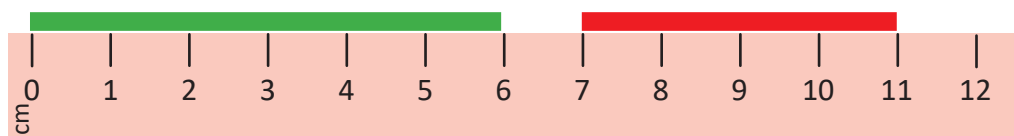

Resuelve en casa

Observa y escribe la longitud.

a. cinta azul: _____ cm.

b. cinta amarilla: _____ cm.

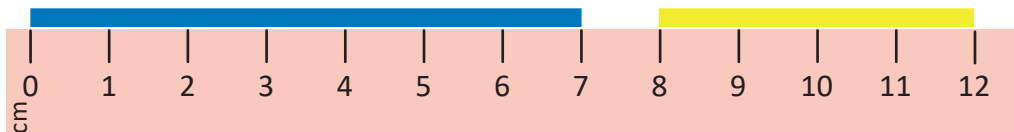

Firma de un familiar: _____

1.4 Conozcamos el milímetro

Analiza

¿Cuál es la longitud del lapicero?

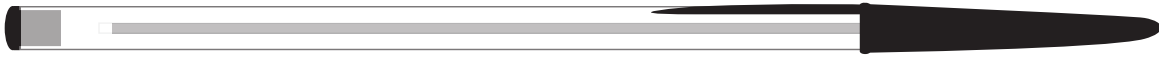

Soluciona

Se necesita otra unidad de medida más pequeña que el centímetro para medir la longitud de la parte sobrante.

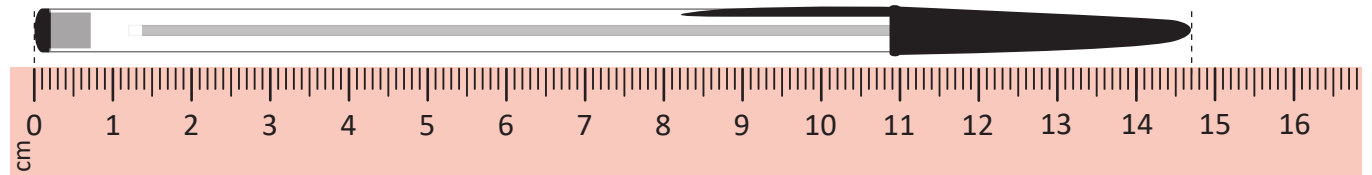

Después del 14 se cuentan 7 partes iguales, cada una llamada milímetro (mm).

Entonces el lapicero mide: 14 cm 7 mm.

Comprende

Al dividir un centímetro en 10 partes iguales, la longitud de cada una de estas partes es una unidad de medida llamada **milímetro**.

1 milímetro se puede escribir como **1 mm**.

1 cm equivale a 10 mm (1 cm = 10 mm).

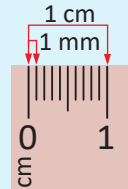

Resuelve

1. Observa y escribe la longitud:

a. lápiz: _____ cm _____ mm.

b. cinta: _____ cm _____ mm.

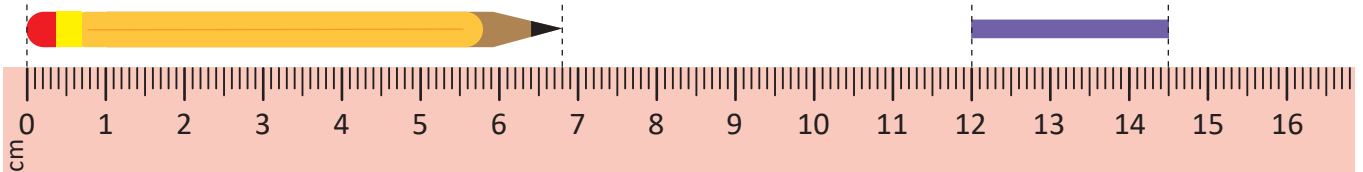

2. Utiliza la regla y escribe la longitud de la cinta.

R: _____ cm _____ mm.

También se puede medir en forma vertical.



Resuelve en casa

1. Observa y escribe la longitud:

a. lápiz: _____ cm _____ mm.

b. cinta: _____ cm _____ mm.

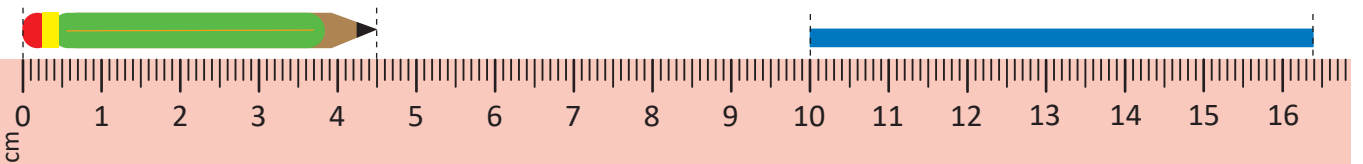

2. Utiliza la regla y escribe la longitud de la cinta.

R: _____ cm _____ mm.

1.5 Estimemos longitudes

Analiza

Determina la medida del lápiz:

a. estimando.

b. midiendo con la regla.



Nombre del objeto	Longitud estimada	Longitud con regla
lápiz		

Soluciona

a. Estimo utilizando mis dedos.



Carmen

1. Abre tus dedos y cuenta 10 cm.

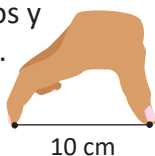

2. Mide el objeto utilizando como unidad de medida la abertura de tus dedos y descubre el número de veces que cabe 10 cm en su longitud.



b. Mido con la regla.

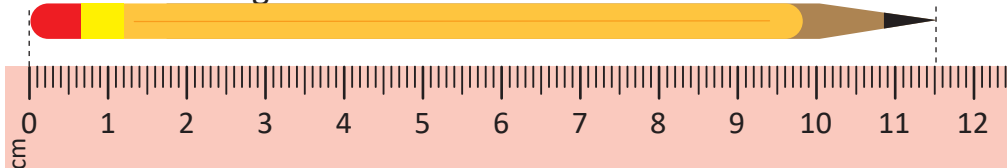

Nombre del objeto	Longitud estimada	Longitud con regla
lápiz	11 cm	11 cm 5 mm

Comprende

Para estimar longitudes podemos tomar como referencia la abertura de nuestros dedos, que podría ser 10 cm aproximadamente, sin embargo, para medir exactamente se utiliza la regla.

Resuelve

Elige 2 objetos en tu salón, realiza una estimación de su longitud y luego mídela con la regla.

Nombre del objeto	Longitud estimada	Longitud con regla

Resuelve en casa

Elige 2 objetos en tu casa, realiza una estimación de su longitud y luego mídela con la regla.

Nombre del objeto	Longitud estimada	Longitud con regla

Firma de un familiar: _____

1.6 Tracemos segmentos de una longitud dada

Analiza

Traza en una página de papel bond segmentos con las siguientes longitudes:

- 6 cm
- 8 cm 7 mm

Soluciona

Para trazar el segmento realizo los siguientes pasos:

1. Dibujo el punto inicial.



Carlos



2. Coloco el cero de la regla donde está el punto inicial.

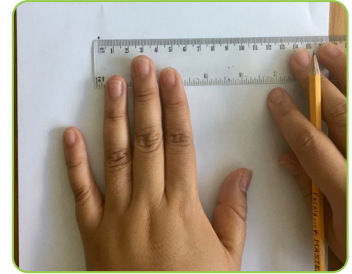

3. Dibujo el punto final.

a. 6 cm

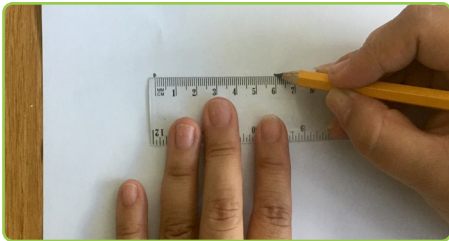

b. 8 cm 7 mm

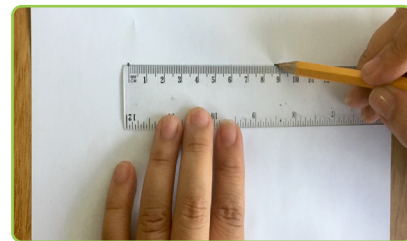

Ana

4. Uno los dos puntos y obtengo el segmento.

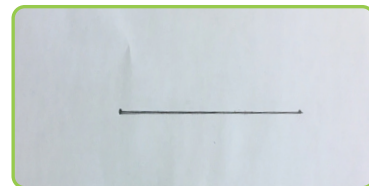

6 cm

8 cm 7 mm

Comprende

Para trazar un segmento se necesita tener un punto inicial y un punto final. El punto final depende de la longitud del segmento que se desea dibujar.

Resuelve

Traza segmentos con las siguientes longitudes:

a. 3 cm

Punto inicial

•

b. 10 cm

c. 12 cm 8 mm

Resuelve en casa

Traza segmentos con las siguientes longitudes:

a. 5 cm

Punto inicial

•

b. 12 cm

c. 11 cm 2 mm

2.1 Sumemos longitudes

Analiza

Se tienen tiras de colores con las siguientes longitudes:



Escribe el **PO** y resuélvelo para obtener la longitud de las siguientes tiras:



Soluciona

a. Sumo las longitudes de la misma unidad de medida.

PO: $5 \text{ cm} + 2 \text{ cm}$

R: 7 cm.

b. Sumo los centímetros y luego los milímetros.

PO: $10 \text{ cm } 5 \text{ mm} + 3 \text{ cm } 4 \text{ mm}$

R: 13 cm 9 mm.



José

Comprende

Para sumar longitudes con centímetros y milímetros se suman los centímetros con los centímetros y los milímetros con los milímetros.

¿Qué pasaría?

¿Cómo sumar dos longitudes en las que una tiene cm y mm y la otra solo cm?

$2 \text{ cm} + 10 \text{ cm } 5 \text{ mm} = 12 \text{ cm } 5 \text{ mm}$
Solo se suman los cm.

Resuelve

Plantea el **PO** y obtén la medida de los siguientes listones de colores.

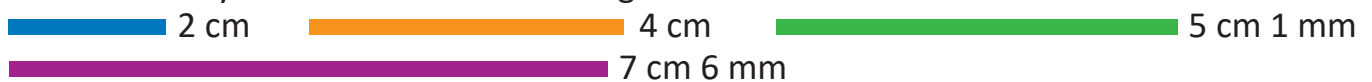

a. **PO:** _____ cm + _____ cm **R:** _____ cm.

b. **PO:** _____ cm _____ mm + _____ cm _____ mm **R:** _____ cm _____ mm.

Resuelve en casa

Encuentra la longitud de los posibles caminos que puede escoger la hormiga para llegar al terrón de azúcar.

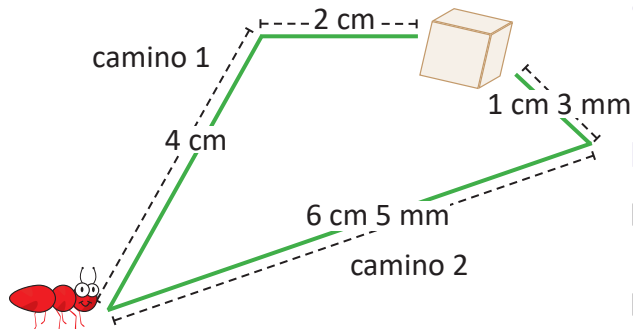

a. camino 1 **PO:** _____ cm + _____ cm

R: _____ cm.

b. camino 2

PO: _____ cm _____ mm + _____ cm _____ mm

R: _____ cm _____ mm.

2.2 Restemos longitudes

Analiza

Determina la medida de las siguientes tiras después de recortar como se muestra:

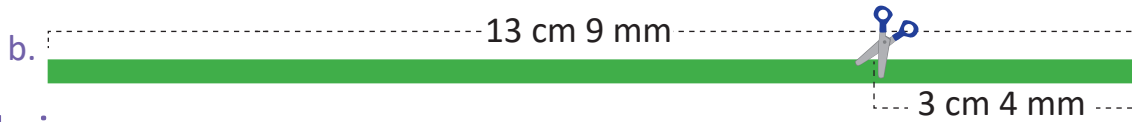
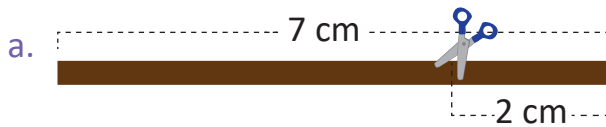

Soluciona

a. Como se tiene la misma unidad de medida puedo restar.

PO: $7 \text{ cm} - 2 \text{ cm}$

R: 5 cm.



b. Las longitudes tienen dos unidades de medida, entonces debo restar las mismas unidades, es decir, centímetro con centímetro y milímetro con milímetro.

PO: $13 \text{ cm } 9 \text{ mm} - 3 \text{ cm } 4 \text{ mm}$

R: 10 cm 5 mm.

Comprende

Para restar longitudes con centímetros y milímetros se restan los centímetros con los centímetros y los milímetros con los milímetros.

¿Qué pasaría?

¿Cómo restar dos longitudes en las que una tiene cm y mm y la otra solo cm?

$10 \text{ cm } 5 \text{ mm} - 2 \text{ cm} = 8 \text{ cm } 5 \text{ mm}$
Solo se restan los cm

Resuelve

¿Cuál es la longitud de cada tira después de hacer el recorte indicado?

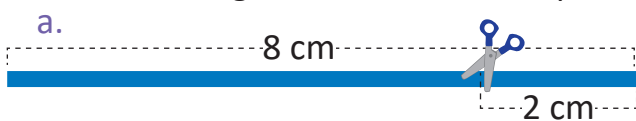

PO: _____ cm - _____ cm

R: _____ cm.

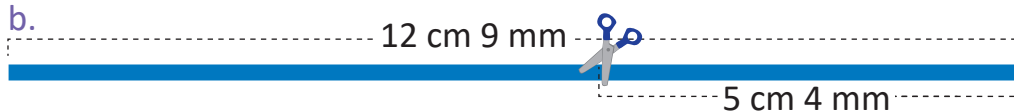

PO: _____ cm _____ mm - _____ cm _____ mm

R: _____ cm _____ mm.

Resuelve en casa

María elaboró la siguiente maqueta. ¿Cuál es la longitud que hay?

a. De la iglesia al parque.

PO: _____ cm - _____ cm

R: _____ cm.

b. De la alcaldía a la escuela.

PO: _____ cm _____ mm - _____ cm _____ mm

R: _____ cm _____ mm.

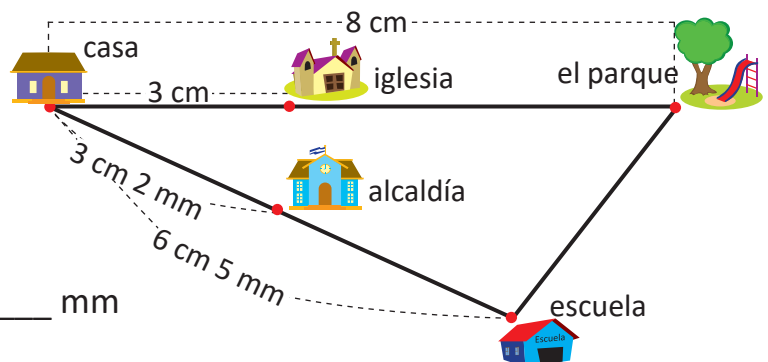

Firma de un familiar: _____

2.3 Convertamos longitudes de centímetros a milímetros y viceversa

Analiza

¿Son diferentes o iguales las longitudes?

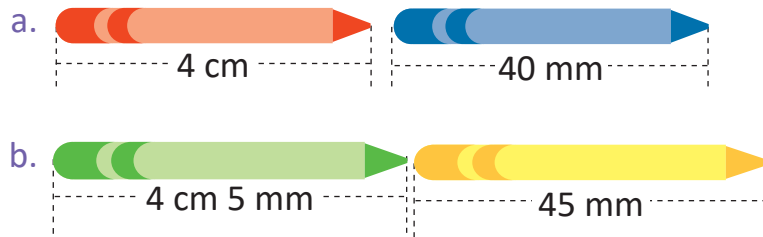

Soluciona

a. $1 \text{ cm} = 10 \text{ mm}$

$2 \text{ cm} = 20 \text{ mm}$

$4 \text{ cm} = 40 \text{ mm}$

R: Las longitudes son iguales.

b. $4 \text{ cm} = 40 \text{ mm}$

Así que $4 \text{ cm } 5 \text{ mm} = 45 \text{ mm}$

R: Las longitudes son iguales.



Mario

Comprende

Para convertir longitudes de mm a cm y viceversa utiliza la equivalencia de $1 \text{ cm} = 10 \text{ mm}$.

Resuelve

1. Convierte las longitudes a mm.

a. $3 \text{ cm} = \underline{\hspace{2cm}} \text{ mm}$

b. $7 \text{ cm} = \underline{\hspace{2cm}} \text{ mm}$

c. $4 \text{ cm } 4 \text{ mm} = \underline{\hspace{2cm}} \text{ mm}$

d. $5 \text{ cm } 7 \text{ mm} = \underline{\hspace{2cm}} \text{ mm}$

2. Convierte las siguientes longitudes a cm y mm.

a. $60 \text{ mm} = \underline{\hspace{1cm}} \text{ cm}$

b. $80 \text{ mm} = \underline{\hspace{1cm}} \text{ cm}$

c. $76 \text{ mm} = \underline{\hspace{1cm}} \text{ cm } \underline{\hspace{1cm}} \text{ mm}$

d. $34 \text{ mm} = \underline{\hspace{1cm}} \text{ cm } \underline{\hspace{1cm}} \text{ mm}$

Resuelve en casa

1. Convierte las siguientes longitudes que están en cm y mm a mm.

a. $4 \text{ cm} = \underline{\hspace{2cm}} \text{ mm}$

b. $9 \text{ cm} = \underline{\hspace{2cm}} \text{ mm}$

c. $2 \text{ cm } 5 \text{ mm} = \underline{\hspace{2cm}} \text{ mm}$

d. $6 \text{ cm } 7 \text{ mm} = \underline{\hspace{2cm}} \text{ mm}$

2. Convierte las siguientes longitudes que están en mm a cm y mm.

a. $70 \text{ mm} = \underline{\hspace{1cm}} \text{ cm}$

b. $30 \text{ mm} = \underline{\hspace{1cm}} \text{ cm}$

c. $62 \text{ mm} = \underline{\hspace{1cm}} \text{ cm } \underline{\hspace{1cm}} \text{ mm}$

d. $48 \text{ mm} = \underline{\hspace{1cm}} \text{ cm } \underline{\hspace{1cm}} \text{ mm}$

Recorta la tabla con marcas del 6 de la página 141 para la siguiente clase.





Unidad 7

Sigamos multiplicando









En esta unidad aprenderás a

- Formar la tabla de multiplicar del 1 y del 6 al 10
- Formar tablas de multiplicaciones del 1 y del 6 al 10
- Resolver problemas utilizando la multiplicación
- Agrupar marcas y multiplicar

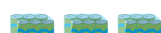
1.1 Construyamos la tabla de multiplicar del 6

Analiza

En cada paquete hay 6 jugos. Completa los .

	-----	$6 \times 1 = \square$
	-----	$6 \times 2 = \square$
	-----	$6 \times 3 = \square$
	-----	$6 \times 4 = \square$
	-----	$6 \times 5 = \square$
	-----	$6 \times 6 = \square$
	-----	$6 \times 7 = \square$
	-----	$6 \times 8 = \square$
	-----	$6 \times 9 = \square$

Soluciona

Observo de cuánto en cuánto aumenta.

Aumenta de 6 en 6.



José

$$\begin{array}{l}
 6 \times 1 = 6 \\
 6 \times 2 = 12 \\
 6 \times 3 = 18
 \end{array}$$

$\left. \begin{array}{l} \curvearrowright +6 \\ \curvearrowright +6 \end{array} \right\}$

Tapo las marcas que no necesito y digo la multiplicación.

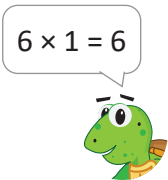
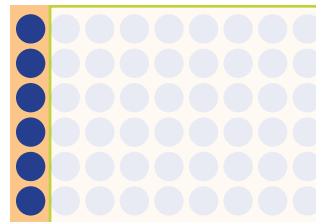

Comprende

Las multiplicaciones anteriores forman la tabla de multiplicar del 6.

Los productos de la tabla de multiplicar del 6 aumentan de 6 en 6.

Tabla del 6

$6 \times 1 = 6$	— Seis por uno, seis.
$6 \times 2 = 12$	— Seis por dos, doce.
$6 \times 3 = 18$	— Seis por tres, dieciocho.
$6 \times 4 = 24$	— Seis por cuatro, veinticuatro.
$6 \times 5 = 30$	— Seis por cinco, treinta.
$6 \times 6 = 36$	— Seis por seis, treinta y seis.
$6 \times 7 = 42$	— Seis por siete, cuarenta y dos.
$6 \times 8 = 48$	— Seis por ocho, cuarenta y ocho.
$6 \times 9 = 54$	— Seis por nueve, cincuenta y cuatro.

Resuelve

Multiplica y escribe la respuesta viendo la tabla anterior.

a. $6 \times 1 =$

b. 6×2

c. 6×3

d. 6×4

e. 6×5

f. 6×6

g. 6×7

h. 6×8

i. 6×9

Recorta las tarjetas de la tabla del 6 que están en la página 135 para la siguiente clase.



Resuelve en casa

1. Completa viendo la tabla anterior:

$6 \times 1 = \square$

$6 \times 2 = \square$

$6 \times 3 = \square$

$6 \times 4 = \square$

$6 \times 5 = \square$

$6 \times 6 = \square$

$6 \times 7 = \square$

$6 \times 8 = \square$

$6 \times 9 = \square$

$6 \times 9 = \square$

$6 \times 8 = \square$

$6 \times 7 = \square$

$6 \times 6 = \square$

$6 \times 5 = \square$

$6 \times 4 = \square$

$6 \times 3 = \square$

$6 \times 2 = \square$

$6 \times 1 = \square$

2. Multiplica y escribe la respuesta viendo la tabla anterior:

a. $6 \times 1 =$

b. 6×2

c. 6×3

d. 6×4

e. 6×5

f. 6×6

g. 6×7

h. 6×8

i. 6×9

3. Completa los espacios celestes que hay en las ruletas con los resultados de cada multiplicación.



Firma de un familiar: _____

1.2 Memorizamos la tabla de multiplicar del 6

Analiza

Lee y memoriza la tabla de multiplicar del 6 utilizando las tarjetas, en las siguientes formas.

- En orden:
 - De arriba hacia abajo.
 - De abajo hacia arriba.
- En desorden.

Soluciona

Digo la tabla de multiplicar del 6.

1. En orden:

a. De arriba hacia abajo.

Seis por dos,
doce.

6×1 6×2 6×3 6×4 6×5 6×6 6×7 6×8 6×9

¡Correcto, es
doce!

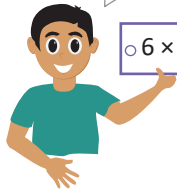

6×2

b. De abajo hacia arriba.

6×9 6×8 6×7 6×6 6×5 6×4 6×3 6×2 6×1



12

2. En desorden.

6×3 6×8 6×4 6×6 6×1 6×7 6×9 6×2 6×5

Comprende

El uso de las tarjetas también ayuda a memorizar la tabla de multiplicar del 6.

Resuelve

- Repite la tabla de multiplicar del 6 en las siguientes formas: de arriba hacia abajo, de abajo hacia arriba y en desorden.
- Dile a tu profesor la tabla de multiplicar del 6 en las siguientes formas: de arriba hacia abajo, de abajo hacia arriba y en desorden.

Resuelve en casa

- Repite la tabla de multiplicar del 6 en las siguientes formas: de arriba hacia abajo, de abajo hacia arriba y en desorden.
- Dile a un familiar la tabla de multiplicar del 6 en las siguientes formas: de arriba hacia abajo, de abajo hacia arriba y en desorden.

1.3 Apliquemos la tabla de multiplicar del 6

Analiza

Observa y responde.

¿Cuántas cajas de crayones hay en total?



Soluciona



Beatriz

Como hay 6 crayones en cada caja y hay 3 cajas, el **PO** se expresa así:

PO: 6 × 3

R: 18 crayones.

Comprende

Si se sabe cuántas veces se repite el número 6, se puede calcular el total utilizando la tabla de multiplicar del 6.

Resuelve

En cada situación expresa el **PO** de la multiplicación y responde.

a. ¿Cuántos pastelitos hay en total?

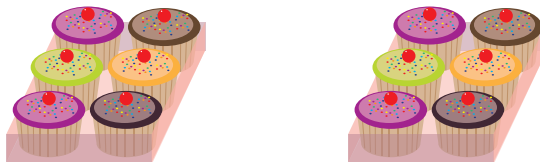

Hay _____ pastelitos en cada bandeja y hay _____ bandejas.

PO: _____ × _____ **R:** _____ pastelitos.

b. En el literal a, si hay 8 bandejas con la misma cantidad de pastelitos, ¿cuántos pastelitos hay ahora?

PO: _____ × _____ **R:** _____ pastelitos.

Resuelve en casa

En cada situación expresa el **PO** de la multiplicación y responde.

a. ¿Cuántos huevos hay en total?



Hay _____ huevos en cada cartón y hay _____ cartones.

PO: _____ × _____ **R:** _____ huevos.

b. En el literal a, si hay 9 cartones con la misma cantidad de huevos, ¿cuántos huevos hay ahora?

PO: _____ × _____ **R:** _____ huevos.

Recorta la tabla con marcas del 7 de la página 139 para la siguiente clase.

Firma de un familiar: _____

1.4 Construyamos la tabla de multiplicar del 7

Analiza

En cada frasco hay 7 bombones. Completa los .

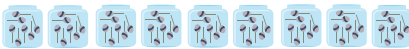
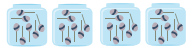
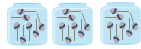

$$7 \times 1 = \square$$

$$7 \times 2 = \square$$

$$7 \times 3 = \square$$

$$7 \times 4 = \square$$

$$7 \times 5 = \square$$

$$7 \times 6 = \square$$

$$7 \times 7 = \square$$

$$7 \times 8 = \square$$

$$7 \times 9 = \square$$

Soluciona

Observo de cuánto en cuánto aumenta.

Aumenta de 7 en 7.



Carlos

$$\begin{array}{l} 7 \times 1 = 7 \\ 7 \times 2 = 14 \\ 7 \times 3 = 21 \end{array}$$

$\begin{array}{l} \curvearrowright +7 \\ \curvearrowright +7 \end{array}$

Tapo las marcas que no necesito y digo la multiplicación.

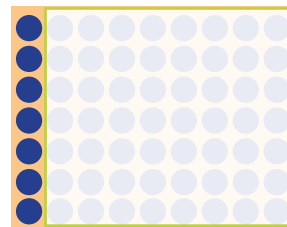

$$7 \times 1 = 7$$



Comprende

Las multiplicaciones anteriores forman la tabla de multiplicar del 7.

Los productos de la tabla de multiplicar del 7 aumentan de 7 en 7.

Tabla del 7

$$\begin{array}{l} 7 \times 1 = 7 \\ 7 \times 2 = 14 \\ 7 \times 3 = 21 \\ 7 \times 4 = 28 \\ 7 \times 5 = 35 \\ 7 \times 6 = 42 \\ 7 \times 7 = 49 \\ 7 \times 8 = 56 \\ 7 \times 9 = 63 \end{array}$$

Siete por uno, siete.
Siete por dos, catorce.
Siete por tres, veintiuno.
Siete por cuatro, veintiocho.
Siete por cinco, treinta y cinco.
Siete por seis, cuarenta y dos.
Siete por siete, cuarenta y nueve.
Siete por ocho, cincuenta y seis.
Siete por nueve, sesenta y tres.

Resuelve

Multiplica y escribe la respuesta viendo la tabla anterior.

a. $7 \times 1 =$

b. 7×2

c. 7×3

d. 7×4

e. 7×5

f. 7×6

g. 7×7

h. 7×8

i. 7×9



Recorta las tarjetas de la tabla del 7 que están en la página 135 para la siguiente clase.

Resuelve en casa

1. Completa viendo la tabla anterior:

$7 \times 1 = \square$

$7 \times 2 = \square$

$7 \times 3 = \square$

$7 \times 4 = \square$

$7 \times 5 = \square$

$7 \times 6 = \square$

$7 \times 7 = \square$

$7 \times 8 = \square$

$7 \times 9 = \square$

$7 \times 9 = \square$

$7 \times 8 = \square$

$7 \times 7 = \square$

$7 \times 6 = \square$

$7 \times 5 = \square$

$7 \times 4 = \square$

$7 \times 3 = \square$

$7 \times 2 = \square$

$7 \times 1 = \square$

2. Multiplica y escribe la respuesta viendo la tabla anterior:

a. $7 \times 1 =$

b. 7×2

c. 7×3

d. 7×4

e. 7×5

f. 7×6

g. 7×7

h. 7×8

i. 7×9

3. Completa los espacios celestes que hay en las ruletas con los resultados de cada multiplicación.

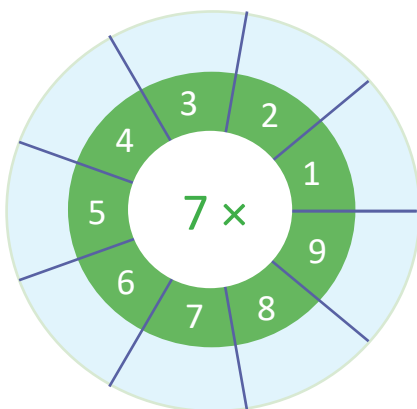

Firma de un familiar: _____

1.5 Memorizamos la tabla de multiplicar del 7

Analiza

Lee y memoriza la tabla de multiplicar del 7 utilizando las tarjetas, en las siguientes formas.

- En orden:
 - De arriba hacia abajo.
 - De abajo hacia arriba.
- En desorden.

Soluciona

Digo la tabla de multiplicar del 7.

Siete por cuatro, veintiocho.

1. En orden:

a. De arriba hacia abajo.

7×1 7×2 7×3 7×4 7×5 7×6 7×7 7×8 7×9

b. De abajo hacia arriba.

7×9 7×8 7×7 7×6 7×5 7×4 7×3 7×2 7×1

2. En desorden.

7×3 7×8 7×4 7×6 7×1 7×7 7×9 7×2 7×5

¡Correcto, es veintiocho!

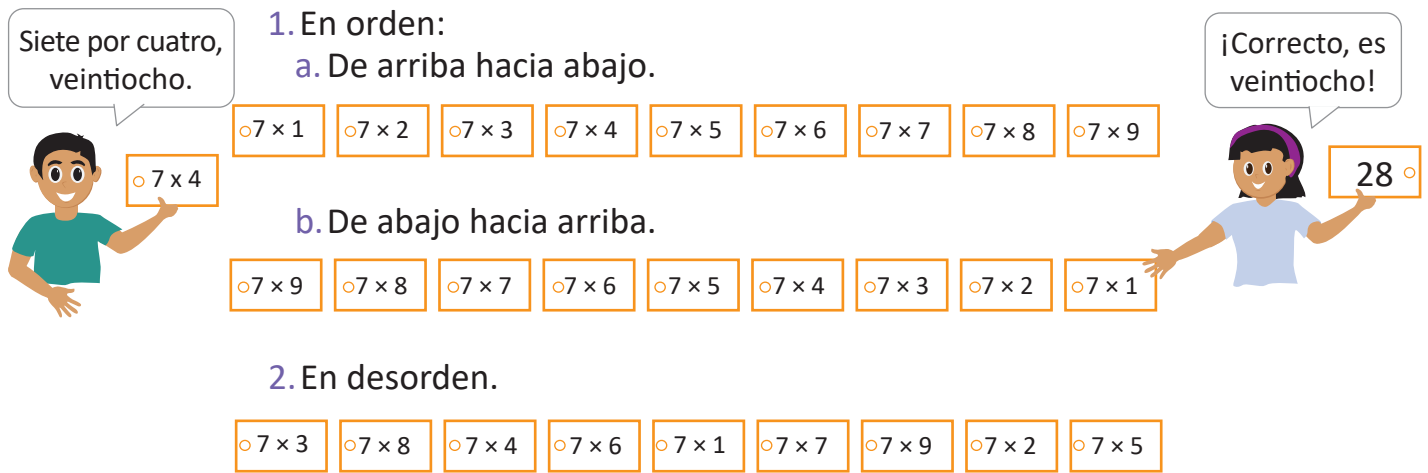

Comprende

El uso de las tarjetas también ayuda a memorizar la tabla de multiplicar del 7.

Resuelve

- Repita la tabla de multiplicar del 7 en las siguientes formas: de arriba hacia abajo, de abajo hacia arriba y en desorden.
- Dile a tu profesor la tabla de multiplicar del 7 en las siguientes formas: de arriba hacia abajo, de abajo hacia arriba y en desorden.

Resuelve en casa

- Repita la tabla de multiplicar del 7 en las siguientes formas: de arriba hacia abajo, de abajo hacia arriba y en desorden.
- Dile a un familiar la tabla de multiplicar del 7 en las siguientes formas: de arriba hacia abajo, de abajo hacia arriba y en desorden.

1.6 Apliquemos la tabla de multiplicar del 7

Analiza

Observa y responde.

¿Cuántos sorbetes hay en total?



Soluciona



Carmen

Como hay 7 sorbetes en cada bandeja y hay 2 bandejas. El **PO** se expresa así:

PO: 7 × 2

R: 14 sorbetes.

Comprende

Si se sabe cuántas veces se repite el número 7, se puede calcular el total utilizando la tabla de multiplicar del 7.

Resuelve

En cada situación expresa el **PO** de la multiplicación y responde.

a. ¿Cuántas paletas hay en total?



Hay _____ paletas en cada bolsa y hay _____ bolsas.

PO: _____ × _____

R: _____ paletas.

b. En el literal **a**, si hay 6 bolsas con la misma cantidad de paletas, ¿cuántas paletas hay ahora?

PO: _____ × _____

R: _____ paletas.

Resuelve en casa

En cada situación expresa el **PO** de la multiplicación y responde.

a. ¿Cuántas donas hay en total?

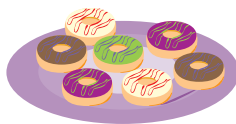
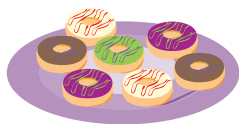

Hay _____ donas en cada plato y hay _____ platos.

PO: _____ × _____

R: _____ donas.

b. En el literal **a**, si hay 7 platos con la misma cantidad de donas, ¿cuántas donas hay ahora?

PO: _____ × _____

R: _____ donas.

Recorta la tabla con marcas del 8 de la página 141 para la siguiente clase.

Firma de un familiar: _____

1.7 Construyamos la tabla de multiplicar del 8

Analiza

En cada blíster hay 8 pastillas. Completa los .



$8 \times 1 = \square$

$8 \times 2 = \square$

$8 \times 3 = \square$

$8 \times 4 = \square$

$8 \times 5 = \square$

$8 \times 6 = \square$

$8 \times 7 = \square$

$8 \times 8 = \square$

$8 \times 9 = \square$

Soluciona

Observo de cuánto en cuánto aumenta.
Aumenta de 8 en 8.



Mario

$$\begin{array}{l} 8 \times 1 = 8 \\ 8 \times 2 = 16 \\ 8 \times 3 = 24 \end{array}$$

+8
+8

Tapo las marcas que no necesito y digo la multiplicación.

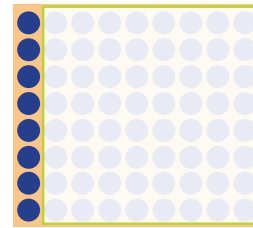

$8 \times 1 = 8$



Comprende

Las multiplicaciones anteriores forman la tabla de multiplicar del 8.

Los productos de la tabla de multiplicar del 8 aumentan de 8 en 8.

Tabla del 8

- $8 \times 1 = 8$ — Ocho por uno, ocho.
- $8 \times 2 = 16$ — Ocho por dos, dieciséis.
- $8 \times 3 = 24$ — Ocho por tres, veinticuatro.
- $8 \times 4 = 32$ — Ocho por cuatro, treinta y dos.
- $8 \times 5 = 40$ — Ocho por cinco, cuarenta.
- $8 \times 6 = 48$ — Ocho por seis, cuarenta y ocho.
- $8 \times 7 = 56$ — Ocho por siete, cincuenta y seis.
- $8 \times 8 = 64$ — Ocho por ocho, sesenta y cuatro.
- $8 \times 9 = 72$ — Ocho por nueve, setenta y dos.

Resuelve

Multiplica y escribe la respuesta viendo la tabla anterior.

a. $8 \times 1 =$

b. 8×2

c. 8×3

d. 8×4

e. 8×5

f. 8×6

g. 8×7

h. 8×8

i. 8×9



Recorta las tarjetas de la tabla del 8 que están en la página 135 para la siguiente clase.

Resuelve en casa

1. Completa viendo la tabla anterior:

$8 \times 1 = \square$

$8 \times 2 = \square$

$8 \times 3 = \square$

$8 \times 4 = \square$

$8 \times 5 = \square$

$8 \times 6 = \square$

$8 \times 7 = \square$

$8 \times 8 = \square$

$8 \times 9 = \square$

$8 \times 9 = \square$

$8 \times 8 = \square$

$8 \times 7 = \square$

$8 \times 6 = \square$

$8 \times 5 = \square$

$8 \times 4 = \square$

$8 \times 3 = \square$

$8 \times 2 = \square$

$8 \times 1 = \square$

2. Multiplica y escribe la respuesta viendo la tabla anterior:

a. $8 \times 1 =$

b. 8×2

c. 8×3

d. 8×4

e. 8×5

f. 8×6

g. 8×7

h. 8×8

i. 8×9

3. Completa los espacios celestes que hay en las ruletas con los resultados de cada multiplicación.

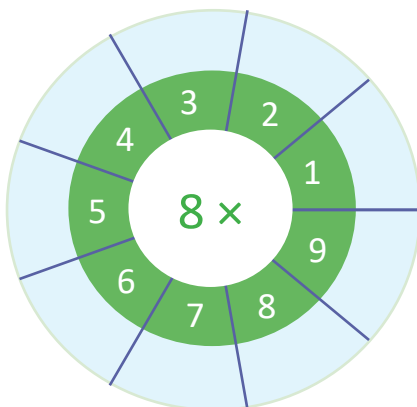

Firma de un familiar: _____

1.8 Memorizamos la tabla de multiplicar del 8

Analiza

Lee y memoriza la tabla de multiplicar del 8 utilizando las tarjetas, en las siguientes formas.

- En orden:
 - De arriba hacia abajo.
 - De abajo hacia arriba.
- En desorden.

Soluciona

Digo la tabla de multiplicar del 8.

- En orden:
 - De arriba hacia abajo.

Ocho por tres, veinticuatro.

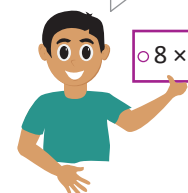

8×1 8×2 8×3 8×4 8×5 8×6 8×7 8×8 8×9

- De abajo hacia arriba.

8×9 8×8 8×7 8×6 8×5 8×4 8×3 8×2 8×1

- En desorden.

8×3 8×8 8×4 8×6 8×1 8×7 8×9 8×2 8×5

¡Correcto, es veinticuatro!



Comprende

El uso de las tarjetas también ayuda a memorizar la tabla de multiplicar del 8.

Resuelve

- Repita la tabla de multiplicar del 8 en las siguientes formas: de arriba hacia abajo, de abajo hacia arriba y en desorden.
- Dile a tu profesor la tabla de multiplicar del 8 en las siguientes formas: de arriba hacia abajo, de abajo hacia arriba y en desorden.

Resuelve en casa

- Repita la tabla de multiplicar del 8 en las siguientes formas: de arriba hacia abajo, de abajo hacia arriba y en desorden.
- Dile a un familiar la tabla de multiplicar del 8 en las siguientes formas: de arriba hacia abajo, de abajo hacia arriba y en desorden.

1.9 Apliquemos la tabla de multiplicar del 8

Analiza

Observa y responde.

¿Cuántas naranjas hay en total?

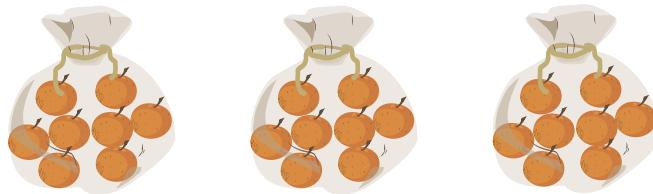

Soluciona



Como hay 8 naranjas en cada bolsa y hay 3 bolsas. El **PO** se expresa así:

PO: 8 × 3

R: 24 naranjas.

Comprende

Si se sabe cuántas veces se repite el número 8, se puede calcular el total utilizando la tabla de multiplicar del 8.

Resuelve

En cada situación expresa el **PO** de la multiplicación y responde.

a. ¿Cuántos mangos hay en total?



Hay _____ mangos en cada bolsa y hay _____ bolsas.

PO: _____ × _____

R: _____ mangos.

b. En el literal a, si hay 9 bolsas con la misma cantidad de mangos, ¿cuántos mangos hay ahora?

PO: _____ × _____

R: _____ mangos.

Recorta la tabla con marcas del 9 de la página 143 para la siguiente clase.

Resuelve en casa

En cada situación expresa el **PO** de la multiplicación y responde.

a. ¿Cuántas manzanas hay en total?



Hay _____ manzanas en cada plato y hay _____ platos.

PO: _____ × _____

R: _____ manzanas.

b. En el literal a, si hay 5 platos con la misma cantidad de manzanas, ¿cuántas manzanas hay ahora?

PO: _____ × _____

R: _____ manzanas.

Firma de un familiar: _____

1.10 Construyamos la tabla de multiplicar del 9

Analiza

En cada bandeja hay 9 pastelitos. Completa los .



$9 \times 1 = \square$

$9 \times 2 = \square$

$9 \times 3 = \square$

$9 \times 4 = \square$

$9 \times 5 = \square$

$9 \times 6 = \square$

$9 \times 7 = \square$

$9 \times 8 = \square$

$9 \times 9 = \square$

Soluciona

Observo de cuánto en cuánto aumenta.

Aumenta de 9 en 9.



José

$$\begin{array}{l} 9 \times 1 = 9 \\ 9 \times 2 = 18 \\ 9 \times 3 = 27 \end{array}$$

$\begin{array}{l} \curvearrowright +9 \\ \curvearrowright +9 \end{array}$

Tapo las marcas que no necesito y digo la multiplicación.

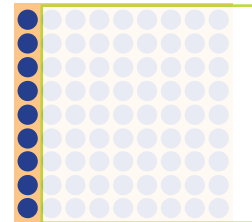

$9 \times 1 = 9$



Comprende

Las multiplicaciones anteriores forman la tabla de multiplicar del 9.

Los productos de la tabla de multiplicar del 9 aumentan de 9 en 9.

Tabla del 9	$9 \times 1 = 9$	— Nueve por uno, nueve.
	$9 \times 2 = 18$	— Nueve por dos, dieciocho.
	$9 \times 3 = 27$	— Nueve por tres, veintisiete.
	$9 \times 4 = 36$	— Nueve por cuatro, treinta y seis.
	$9 \times 5 = 45$	— Nueve por cinco, cuarenta y cinco.
	$9 \times 6 = 54$	— Nueve por seis, cincuenta y cuatro.
	$9 \times 7 = 63$	— Nueve por siete, sesenta y tres.
	$9 \times 8 = 72$	— Nueve por ocho, setenta y dos.
	$9 \times 9 = 81$	— Nueve por nueve, ochenta y uno.

Resuelve

Multiplica y escribe la respuesta viendo la tabla anterior.

a. $9 \times 1 =$

b. 9×2

c. 9×3

d. 9×4

e. 9×5

f. 9×6

g. 9×7

h. 9×8

i. 9×9



Recorta las tarjetas de la tabla del 9 que están en la página 135 para la siguiente clase.

Resuelve en casa

1. Completa viendo la tabla anterior:

$9 \times 1 = \square$

$9 \times 2 = \square$

$9 \times 3 = \square$

$9 \times 4 = \square$

$9 \times 5 = \square$

$9 \times 6 = \square$

$9 \times 7 = \square$

$9 \times 8 = \square$

$9 \times 9 = \square$

$9 \times 9 = \square$

$9 \times 8 = \square$

$9 \times 7 = \square$

$9 \times 6 = \square$

$9 \times 5 = \square$

$9 \times 4 = \square$

$9 \times 3 = \square$

$9 \times 2 = \square$

$9 \times 1 = \square$

2. Multiplica y escribe la respuesta viendo la tabla anterior:

a. $9 \times 1 =$

b. 9×2

c. 9×3

d. 9×4

e. 9×5

f. 9×6

g. 9×7

h. 9×8

i. 9×9

3. Completa los espacios celestes que hay en las ruletas con los resultados de cada multiplicación.

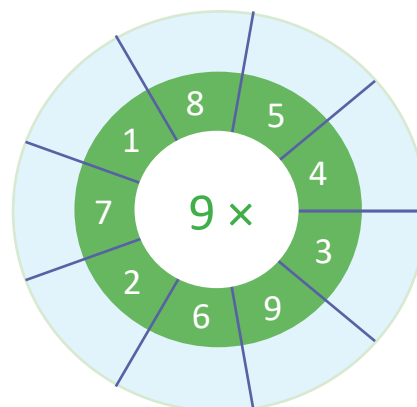

Firma de un familiar: _____

1.11 Memorizamos la tabla de multiplicar del 9

Analiza

Lee y memoriza la tabla de multiplicar del 9 utilizando las tarjetas, en las siguientes formas.

- En orden:
 - De arriba hacia abajo.
 - De abajo hacia arriba.
- En desorden.

Soluciona

Digo la tabla de multiplicar del 9.

¡Correcto, es veintisiete!

Nueve por tres, veintisiete.

- En orden:
 - De arriba hacia abajo.

9×1 9×2 9×3 9×4 9×5 9×6 9×7 9×8 9×9

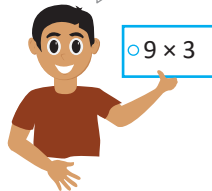

- De abajo hacia arriba.

9×9 9×8 9×7 9×6 9×5 9×4 9×3 9×2 9×1

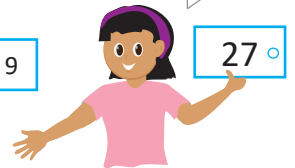

- En desorden.

9×3 9×8 9×4 9×6 9×1 9×7 9×9 9×2 9×5

Comprende

El uso de las tarjetas también ayuda a memorizar la tabla de multiplicar del 9.

Resuelve

- Repite la tabla de multiplicar del 9 en las siguientes formas: de arriba hacia abajo, de abajo hacia arriba y en desorden.
- Dile a tu profesor la tabla de multiplicar del 9 en las siguientes formas: de arriba hacia abajo, de abajo hacia arriba y en desorden.

Resuelve en casa

- Repite la tabla de multiplicar del 9 en las siguientes formas: de arriba hacia abajo, de abajo hacia arriba y en desorden.
- Dile a un familiar la tabla de multiplicar del 9 en las siguientes formas: de arriba hacia abajo, de abajo hacia arriba y en desorden.

1.12 Apliquemos la tabla de multiplicar del 9

Analiza

Observa y responde.

¿Cuántos botones hay en total?

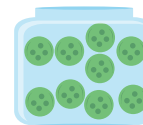
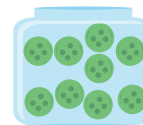

Soluciona



Julia

Como hay 9 botones en cada bote y hay 4 botes. El **PO** se expresa así:

PO: 9 × 4

R: 36 botones.

Comprende

Si se sabe cuántas veces se repite el número 9, se puede calcular el total utilizando la tabla de multiplicar del 9.

Resuelve

En cada situación expresa el **PO** de la multiplicación y responde.

a. ¿Cuántos clips hay en total?

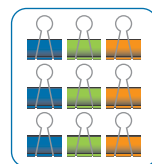
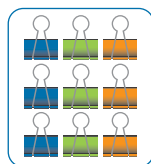
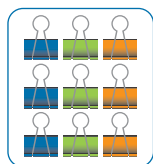

Hay _____ clips en cada paquete y hay _____ paquetes.

PO: _____ × _____

R: _____ clips.

b. En el literal a, si hay 6 paquetes con la misma cantidad de clips, ¿cuántos clips hay ahora?

PO: _____ × _____

R: _____ clips.

Recorta la tabla con marcas del 1 de la página 139 para la siguiente clase.



Resuelve en casa

En cada situación expresa el **PO** de la multiplicación y responde.

a. ¿Cuántos clips hay en total?



Hay _____ clips en cada bolsa y hay _____ bolsas.

PO: _____ × _____

R: _____ clips.

b. En el literal a, si hay 9 bolsas con la misma cantidad de clips, ¿cuántos clips hay ahora?

PO: _____ × _____

R: _____ clips.

Firma de un familiar: _____

1.13 Construyamos la tabla de multiplicar del 1

Analiza

En cada plato hay 1 galleta. Completa los .



$1 \times 1 = \square$



$1 \times 2 = \square$



$1 \times 3 = \square$



$1 \times 4 = \square$



$1 \times 5 = \square$



$1 \times 6 = \square$



$1 \times 7 = \square$



$1 \times 8 = \square$



$1 \times 9 = \square$

Soluciona

Observo de cuánto en cuánto aumenta.

Aumenta de 1 en 1.



Carlos

$$\begin{array}{l} 1 \times 1 = 1 \\ 1 \times 2 = 2 \\ 1 \times 3 = 3 \end{array}$$

+1
+1

Tapo las marcas que no necesito y digo la multiplicación.



$1 \times 1 = 1$



Comprende

Las multiplicaciones anteriores forman la tabla de multiplicar del 1.

Los productos de la tabla de multiplicar del 1 aumentan de 1 en 1.

Recorta la tabla con marcas del 10 de la página 145 para la siguiente clase.



Tabla del 1

$1 \times 1 = 1$	→	Uno por uno, uno.
$1 \times 2 = 2$	→	Uno por dos, dos.
$1 \times 3 = 3$	→	Uno por tres, tres.
$1 \times 4 = 4$	→	Uno por cuatro, cuatro.
$1 \times 5 = 5$	→	Uno por cinco, cinco.
$1 \times 6 = 6$	→	Uno por seis, seis.
$1 \times 7 = 7$	→	Uno por siete, siete.
$1 \times 8 = 8$	→	Uno por ocho, ocho.
$1 \times 9 = 9$	→	Uno por nueve, nueve.

Resuelve

Multiplica y escribe la respuesta viendo la tabla anterior.

a. $1 \times 1 =$

b. 1×2

c. 1×3

d. 1×4

e. 1×5

f. 1×6

g. 1×7

h. 1×8

i. 1×9

Resuelve en casa

Practica la tabla del 1 con las tarjetas que están en la página 137.

1.14 Construyamos la tabla de multiplicar del 10

Analiza

En cada paquete hay 10 ganchos. Completa los .



$10 \times 1 = \square$



$10 \times 2 = \square$



$10 \times 3 = \square$



$10 \times 4 = \square$



$10 \times 5 = \square$



$10 \times 6 = \square$



$10 \times 7 = \square$



$10 \times 8 = \square$



$10 \times 9 = \square$

Soluciona

Observo de cuánto en cuánto aumenta.
Aumenta de 10 en 10.



Carmen

$$\begin{array}{l} 10 \times 1 = 10 \\ 10 \times 2 = 20 \\ 10 \times 3 = 30 \end{array}$$

$\uparrow +10$
 $\uparrow +10$

Tapo las marcas que no necesito y digo la multiplicación.

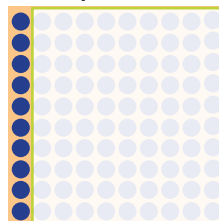

$10 \times 1 = 10$



Comprende

Las multiplicaciones anteriores forman la tabla de multiplicar del 10.

Los productos de la tabla de multiplicar del 10 aumentan de 10 en 10.

Tabla del 10

$10 \times 1 = 10$	Diez por uno, diez.
$10 \times 2 = 20$	Diez por dos, veinte.
$10 \times 3 = 30$	Diez por tres, treinta.
$10 \times 4 = 40$	Diez por cuatro, cuarenta.
$10 \times 5 = 50$	Diez por cinco, cincuenta.
$10 \times 6 = 60$	Diez por seis, sesenta.
$10 \times 7 = 70$	Diez por siete, setenta.
$10 \times 8 = 80$	Diez por ocho, ochenta.
$10 \times 9 = 90$	Diez por nueve, noventa.

Resuelve

Multiplica y escribe la respuesta viendo la tabla anterior.

a. $10 \times 1 =$

b. 10×2

c. 10×3

d. 10×4

e. 10×5

f. 10×6

g. 10×7

h. 10×8

i. 10×9

Resuelve en casa

Practica la tabla del 10 con las tarjetas que están en la página 137.

Firma de un familiar: _____

1.15 Multipliquemos con 0

Analiza

Observa y responde.

Mario está jugando tiro al blanco. Completa la tabla y encuentra el total de puntos que obtuvo en cada franja.

¿Cuántos puntos tendrá en cada acierto?

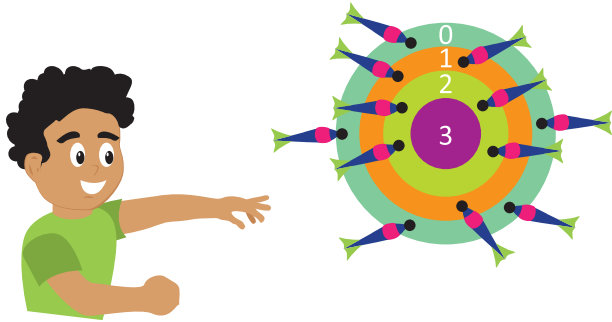

Valor de cada acierto	Cantidad de veces que acertó	Multiplicación	Total de puntos
0			
1			
2			
3			

Quando no hay objetos decimos que hay 0 objetos.

Soluciona



Antonio

Para encontrar el total de puntos de cada acierto, multiplicamos el valor de cada acierto por la cantidad de veces que acertó.



Valor de cada acierto	Cantidad de veces que acertó	Multiplicación	Total de puntos
0	5	0×5	0
1	3	1×3	3
2	4	2×4	8
3	0	3×0	0

Comprende

El producto de todo número multiplicado por 0 es 0.

Resuelve

1. Realiza las siguientes multiplicaciones:

a. $0 \times 7 =$

b. 6×0

c. 5×0

d. 0×9

e. 0×0

2. Escribe el **PO** de la multiplicación y encuentra el total de manzanas que hay.



PO: _____ R: _____ manzanas.

3. Completa la tabla y encuentra el total de puntos que obtuvo Miguel en cada franja.

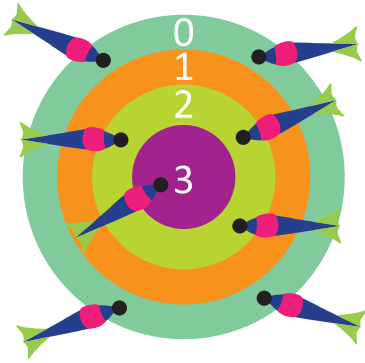

Valor de cada acierto	Cantidad de veces que acertó	Multiplicación	Total de puntos
0			
1			
2			
3			

Resuelve en casa.....

1. Realiza las siguientes multiplicaciones.

a. $0 \times 4 =$

b. 1×0

c. 0×8

d. 0×5

e. 2×0

2. Escribe el **PO** de la multiplicación y encuentra el total de mangos que hay.

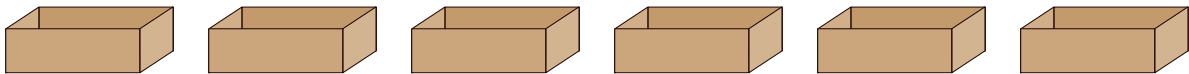

PO: _____

R: _____ mangos.

3. Completa la tabla y encuentra el total de puntos que obtuvo Miguel en cada franja.

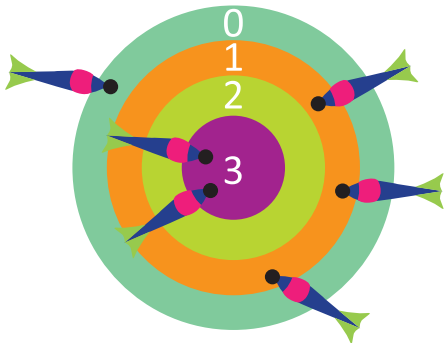

Valor de cada acierto	Cantidad de veces que acertó	Multiplicación	Total de puntos.
0			
1			
2			
3			

Firma de un familiar: _____

1.16 Utilicemos tablas de multiplicaciones

Analiza

Completa la tabla del 6:

×	1	2	3	4	5	6	7	8	9
6									

Soluciona

Completo la tabla:



Ana

×	1	2	3	4	5	6	7	8	9
6	6×1 6	6×2 12	6×3 18	6×4 24	6×5 30	6×6 36	6×7 42	6×8 48	6×9 54

Comprende

Para completar la tabla siempre se debe multiplicar el número de la fila (multiplicando) por el número de la columna (multiplicador).

Resuelve

Completa la tabla:

a.

×	1	2	3	4	5	6	7	8	9
6									
7									
8									
9									

b.

×	7	5	3	8	2	1	4	6	9
6									
7									
8									
9									

Resuelve en casa.....

Completa la tabla:

a.

×	9	8	7	6	5	4	3	2	1
6									
7									
8									
9									

b.

×	5	1	4	3	6	7	9	2	8
7									
9									
6									
8									

1.17 Practiquemos lo aprendido

Completa la tabla:

a.

Puedes encontrar la tabla de multiplicaciones al final del libro, en la página 151.



×	1	2	3	4	5	6	7	8	9
1									
2									
3									
4									
5									
6									
7									
8									
9									
10									

b.

×	9	5	4	2	7	6	8	1	3
2									
4									
6									
8									

c.

×	9	5	4	2	7	6	8	1	3
5									
7									
9									
3									

Resuelve en casa

Completa la tabla:

a.

×	3	7	8	4	9	1	5	2	6
1									
2									
3									
4									
5									
6									
7									
8									
9									
10									

b.

×	4	1	5	8	6	9	2	7	3
3									
4									
5									
6									
2									
9									

1.18 Practiquemos lo aprendido

1. Los pavos están degustando una deliciosa sopa de números. Resuelve las multiplicaciones, descubre los números que cada pavo tiene en su sopa y luego escríbelos en los cuadros que están dentro de la olla.

a. $6 \times 3 =$

b. 7×5

c. 8×4

d. 0×5

e. 9×2

f. 1×8

g. 10×7

h. 8×0

a. $6 \times 5 =$

b. 7×8

c. 8×5

d. 0×9

e. 9×6

f. 1×7

g. 10×4

h. 7×0

a. $8 \times 7 =$

b. 9×8

c. 7×3

d. 8×1

e. 6×9

f. 0×6

g. 10×6

h. 1×3

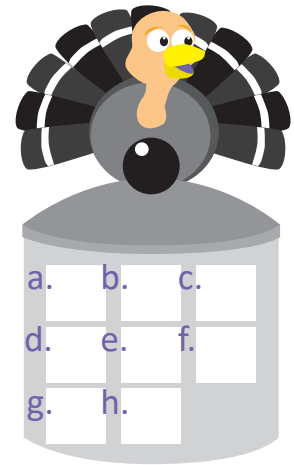
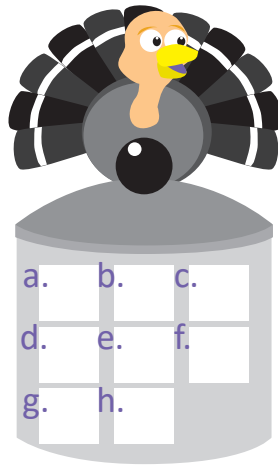
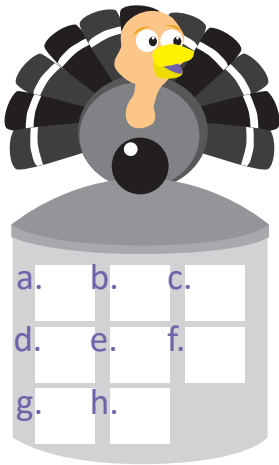

2. Resuelve las multiplicaciones y descubre el color con el que debes pintar al payaso.

	Productos	Colores
	7×2	amarillo
	8×5	rojo
	10×8	celeste
	1×9	verde claro
	8×3	verde oscuro
	7×6	anaranjado
	9×4	azul
	6×8	morado
	9×3	café claro
	9×0	café oscuro
	10×3	rosado
	1×5	gris
	6×2	negro

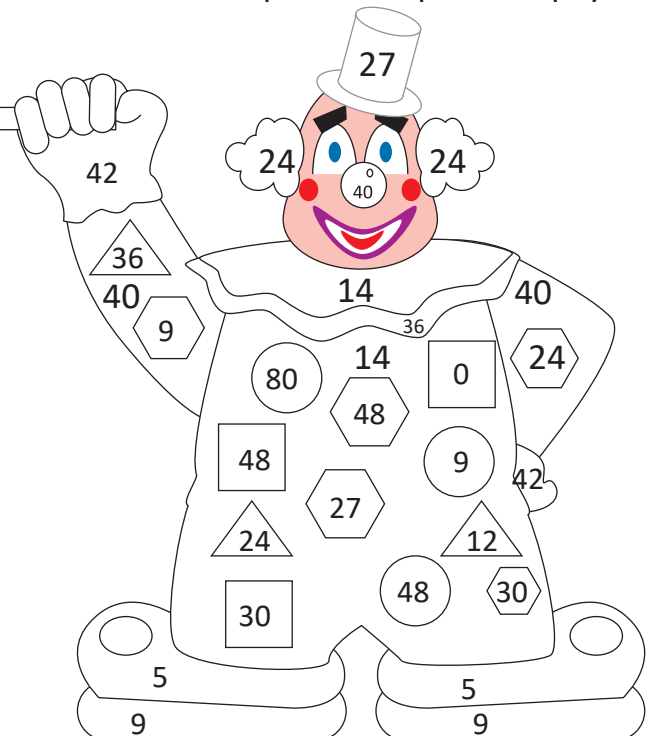

Resuelve en casa

Completa las operaciones de las ruedas de los carros multiplicando el número del centro con los de afuera y colocando el producto en los espacios en blanco que hay en cada llanta.

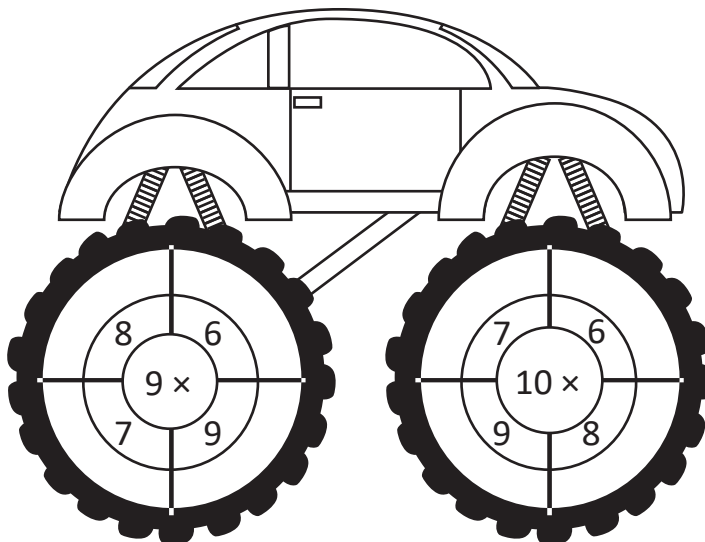
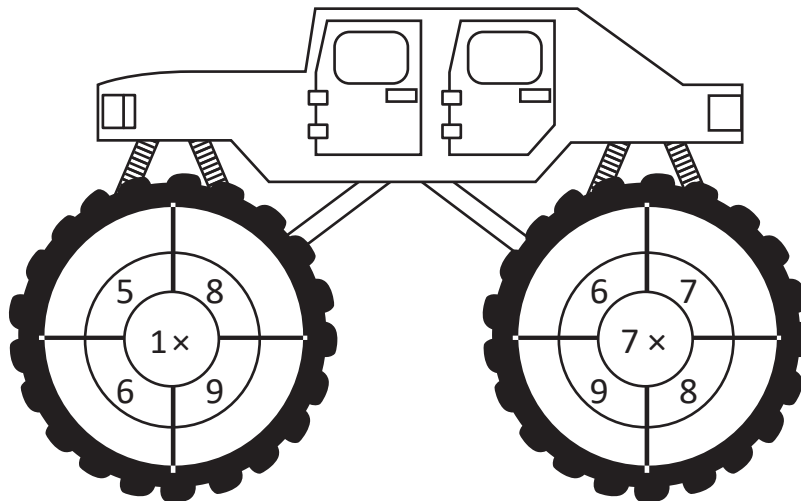
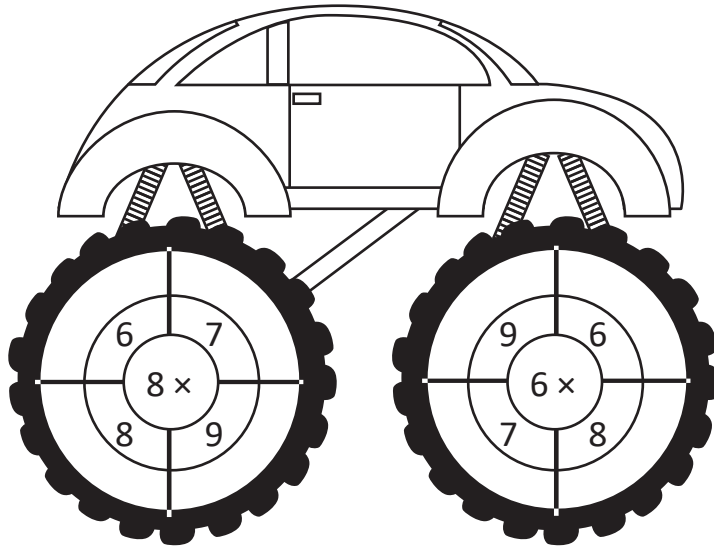

Firma de un familiar: _____

2.1 Resolvamos problemas utilizando la multiplicación

Analiza

La maestra Carmen asignó a cada niño los siguientes problemas.



a. En cada corral hay 6 vacas. Si hay 7 corrales, ¿cuántas vacas hay en total?



b. En el centro turístico hay 3 piscinas, en cada una hay 8 niños. ¿Cuántos niños hay en total?



c. Hay 8 floreros y cada uno tiene 6 flores. ¿Cuántas flores hay en total?

¿Cómo resolverías cada problema?

Soluciona

a. En cada corral hay 6 vacas y hay 7 corrales, es decir, 6 repetido 7 veces, por lo que puedo expresar la multiplicación así:



José

PO: 6 × 7

R: 42 vacas.

b. En cada piscina hay 8 niños y hay 3 piscinas, es decir, 8 repetido 3 veces, por lo que puedo expresar la multiplicación así:

PO: _____ × _____

R: _____ niños.

c. En cada florero hay 6 flores y hay 8 floreros, es decir 6 repetido 8 veces, por lo que puedo expresar la multiplicación así:

PO: _____ × _____

R: _____ flores.

Comprende

Para resolver problemas utilizando la multiplicación se debe identificar la cantidad que hay en cada grupo y el número de grupos; la multiplicación se expresa así:

cantidad en cada grupo × cantidad de grupos

Resuelve

- a. En el supermercado venden paquetes de jugos con 6 en cada uno. Si María compró 3 paquetes, ¿cuántos jugos compró en total?

PO: _____

R: _____ jugos.

- b. Hay 6 niños en cada fila. Si hay 4 filas, ¿cuántos niños hay en total?

PO: _____

R: _____ niños.

- c. Para el cumpleaños de Beatriz compraron 3 pasteles y en cada uno colocaron 7 velitas. ¿Cuántas velitas hay en total?

PO: _____

R: _____ velitas.

- d. En una campaña de protección al medio ambiente se plantaron en una zona boscosa 9 surcos de árboles. Si en cada surco hay 8 árboles, ¿cuántos árboles son en total?

PO: _____

R: _____ árboles.

Resuelve en casa

- a. Juan estudia 6 horas diarias en la semana de vacaciones. Si lo hace por 5 días, ¿cuántas horas estudiará?

PO: _____

R: _____ horas.

- b. En un estuche hay 8 pelotas de tenis. Si el entrenador tiene 5 estuches, ¿cuántas pelotas tiene en total?

PO: _____

R: _____ pelotas.

- c. Miguel compró 6 camisas y cada una le costó 8 dólares, ¿cuántos dólares gastó en total?

PO: _____

R: _____ dólares.

- d. Carmen tiene 8 canastos y en cada uno hay 7 mangos, ¿cuántos mangos tiene en total?

PO: _____

R: _____ mangos.

Firma de un familiar: _____

2.2 Identifiquemos cuántas veces se repite

Analiza

Julia elabora una oruga de juguete con piezas de este tipo , el largo de cada pieza es 4 cm.



a. ¿Cómo harías para saber la longitud de la oruga si tuvieras 2 piezas?

b. ¿Y si fueran 3 piezas?

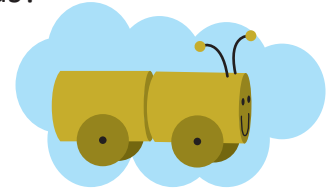
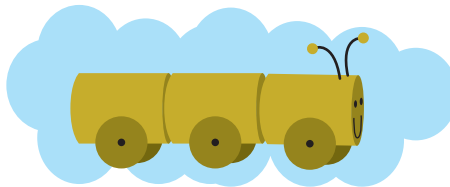



Soluciona

a. Como cada pieza tiene una longitud de 4 cm y la oruga tiene 2 piezas.

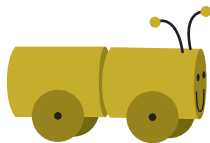

Carmen





1 vez

2 veces

Entonces 4 cm repetidos 2 veces, planteo el **PO** de la multiplicación para obtener la longitud:

$$\text{PO: } \underline{4} \times \underline{2}$$

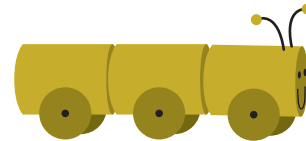
$$\text{R: } \underline{8} \text{ cm.}$$

b. Para una oruga de 3 piezas la longitud será: 4 cm repetidos 3 veces.



1 vez

2 veces

3 veces

Igual que en el caso anterior, planteo el **PO** de la multiplicación y obtengo la longitud de la oruga.

$$\text{PO: } \underline{4} \times \underline{3}$$

$$\text{R: } \underline{12} \text{ cm.}$$

Comprende

Para resolver problemas con longitud hay que tener en cuenta la cantidad de veces que se repite la unidad. En este caso, la unidad es la longitud de la pieza.

Resuelve

Obtén la longitud de las siguientes tiras de papel:

a. 2 cm



PO: _____ R: _____ cm.

b. 4 cm



PO: _____ R: _____ cm.

c. 7 cm



PO: _____ R: _____ cm.

Resuelve en casa

Plantea el PO de la multiplicación y obtén la longitud de los siguientes listones:

a. 3 cm



PO: _____ R: _____ cm.

b. 6 cm



PO: _____ R: _____ cm.

c. 5 cm



PO: _____ R: _____ cm.

2.3 Cambiemos el orden del multiplicando y multiplicador

Analiza

a. Mario crea grupos de tapitas. Escribe el **PO** de cada multiplicación.

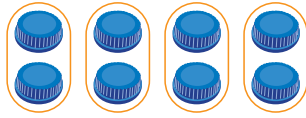

PO: _____

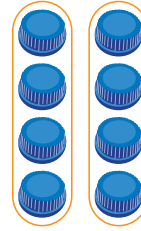

PO: _____

b. Observa el producto de cada multiplicación en la tabla de multiplicaciones y responde: ¿son iguales o diferentes los productos?

Soluciona

a. PO: 2 × 4 y PO: 4 × 2.



Carlos

b. Observo las multiplicaciones y el producto en la tabla.

×		Multiplicador			
		1	2	3	4
Multiplicando	1	1	2	3	4
	2	2	4	6	8
	3	3	6	9	12
	4	4	8	12	16

2×4 y 4×2

En ambas multiplicaciones, los productos son: 8.

$2 \times 4 = \underline{8}$ y $4 \times 2 = \underline{8}$.

Lo diferente es el orden en que aparece el 2 y el 4.

Comprende

En una multiplicación, si cambia el orden de los números el producto es el mismo.

Resuelve

Resuelve el producto de cada multiplicación:

a. $3 \times 9 = 27$ y $9 \times 3 = \underline{\quad}$ b. $5 \times 7 = 35$ y $7 \times 5 = \underline{\quad}$ c. $4 \times 8 = 32$ y $8 \times 4 = \underline{\quad}$

Resuelve en casa

Resuelve el producto de cada multiplicación:

a. $6 \times 4 = 24$ y $4 \times 6 = \underline{\quad}$ b. $8 \times 2 = 16$ y $2 \times 8 = \underline{\quad}$ c. $9 \times 5 = 45$ y $5 \times 9 = \underline{\quad}$

2.4 Aumentemos el multiplicador

Analiza

Beatriz encontró una forma diferente para calcular el producto de 2×6 :

×		Multiplicador								
		1	2	3	4	5	6	7	8	9
Multiplicando	1	1	2	3	4	5	6	7	8	9
	2	2	4	6	8	10				

Aumenta $\xrightarrow{2}$ $\xrightarrow{2}$ $\xrightarrow{2}$ $\xrightarrow{2}$ $\xrightarrow{2}$ $\xrightarrow{2}$ $\xrightarrow{2}$

2×6

2×5

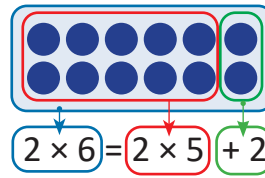

$$2 \times 6 = 2 \times 5 + 2$$

$$10 + 2 = 12$$

R: 12

Como la tabla del 2 aumenta de 2 en 2, puedes obtener el producto de 2×6 sumándole 2 a la multiplicación anterior que es 2×5 .



Utiliza la idea de Beatriz para encontrar el producto de las siguientes multiplicaciones:

a. 3×8

b. 8×4

Soluciona

Agrupo utilizando la multiplicación anterior.

a.

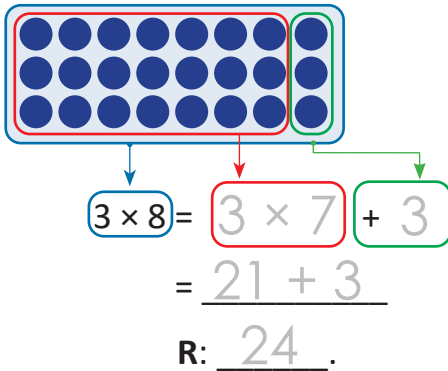

b.

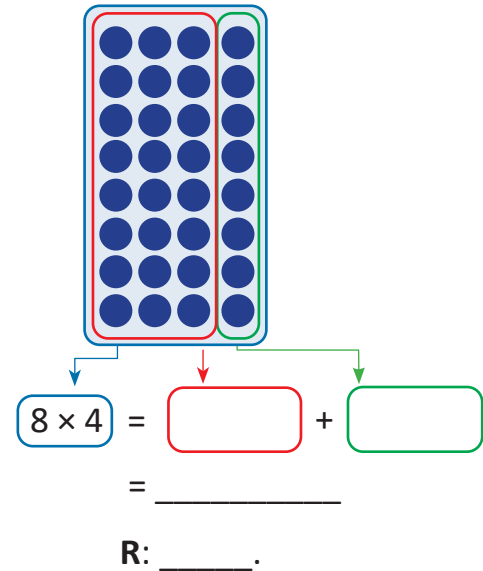

Comprende

Si el multiplicador aumenta en 1, el producto aumenta la cantidad del multiplicando.

Resuelve

1. Observa la gráfica. Completa el PO y encuentra el total.

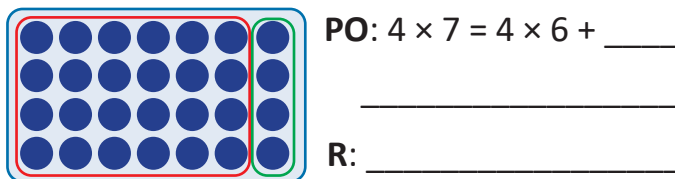

2. Completa el PO y encuentra el total.

$2 \times 8 = 2 \times 7 + \underline{\hspace{1cm}}$

R: $\underline{\hspace{2cm}}$.

Firma de un familiar: $\underline{\hspace{2cm}}$

Resuelve en casa

1. Observa la gráfica. Completa el PO y encuentra el total.

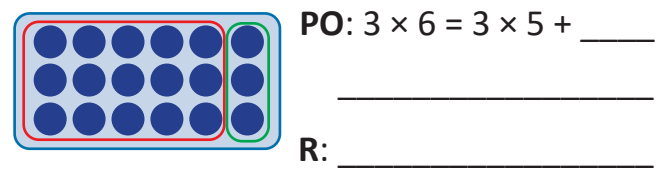

2. Completa el PO y encuentra el total.

$7 \times 9 = 7 \times 8 + \underline{\hspace{1cm}}$

R: $\underline{\hspace{2cm}}$.

2.5 Disminuyamos el multiplicador

Analiza

Miguel encontró otra forma diferente para calcular el producto de 2×6 :

×	Multiplicador									
	1	2	3	4	5	6	7	8	9	
Multiplicando	1	1	2	3	4	5	6	7	8	9
	2							14	16	18

disminuye 2×6 2 2×7

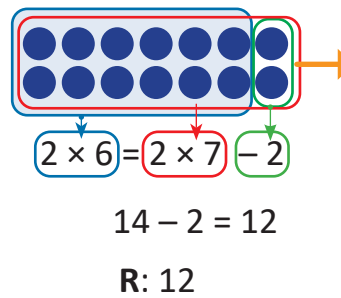

Puedo obtener el producto de 2×6 quitándole 2 a la multiplicación posterior que es 2×7 .



Utiliza la idea de Miguel para encontrar el producto de las siguientes multiplicaciones:

a. 4×7

b. 6×3

Soluciona

Agrupo utilizando la multiplicación posterior.

a.

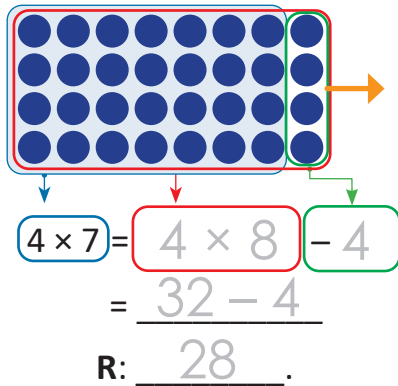

b.

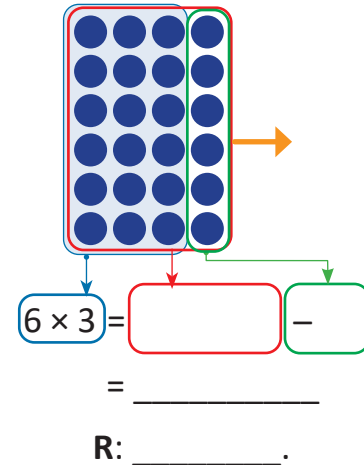

Mario

Comprende

Si el multiplicador disminuye en 1, el producto disminuye la cantidad del multiplicando.

Resuelve

1. Observa la gráfica. Completa el **PO** y encuentra el total.

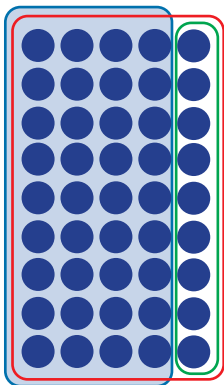

PO: $9 \times 4 = 9 \times 5 - \square$

R: _____

2. Completa el **PO** y encuentra el total.

$5 \times 6 = 5 \times 7 - \square$

R: _____

Resuelve en casa

1. Observa la gráfica. Completa el **PO** y encuentra el total.

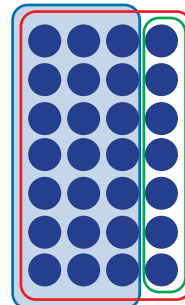

PO: $7 \times 3 = 7 \times 4 - \square$

R: _____

2. Completa el **PO** y encuentra el total.

$6 \times 3 = 6 \times 4 - \square$

R: _____

Firma de un familiar: _____

2.6 Utilicemos la multiplicación y encontremos el total, parte 1

Analiza

Beatriz hizo el siguiente adorno con botones.

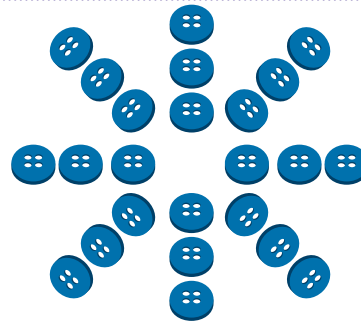

¿Cuántos botones utilizó para hacer el adorno?

Soluciona

Haciendo grupos de 3 marcas, formo 8 grupos.



Julia

Expreso el **PO** de la multiplicación.

Así:

PO: 3 × 8

R: Hay 24 botones.

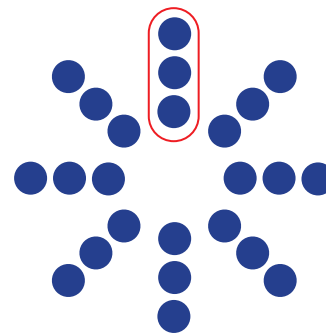

Comprende

Para encontrar la cantidad de botones puedes formar grupos de igual cantidad.

Resuelve

Encuentra el total de marcas que hay en cada caso. Utiliza la multiplicación.

a.

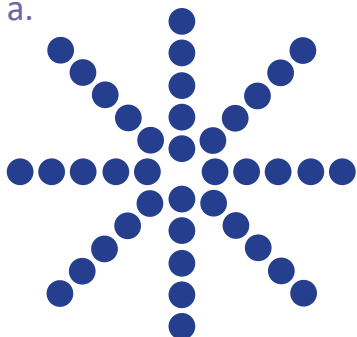

PO: ×

R:

b.

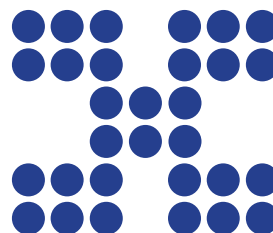

PO: ×

R:

Resuelve en casa

Encuentra el total de marcas que hay en cada caso. Utiliza la multiplicación.

a.



PO: ×

R:

b.

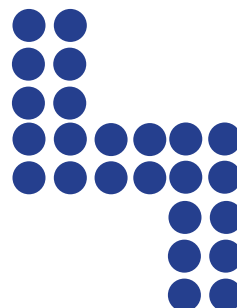

PO: ×

R:

Firma de un familiar: _____

2.7 Utilicemos la multiplicación y encontremos el total, parte 2

Analiza

Carmen y Mario compraron una caja de galletas y se repartieron algunas en 2 platos. Analiza diferentes formas de encontrar el total de galletas que quedaron en la caja.

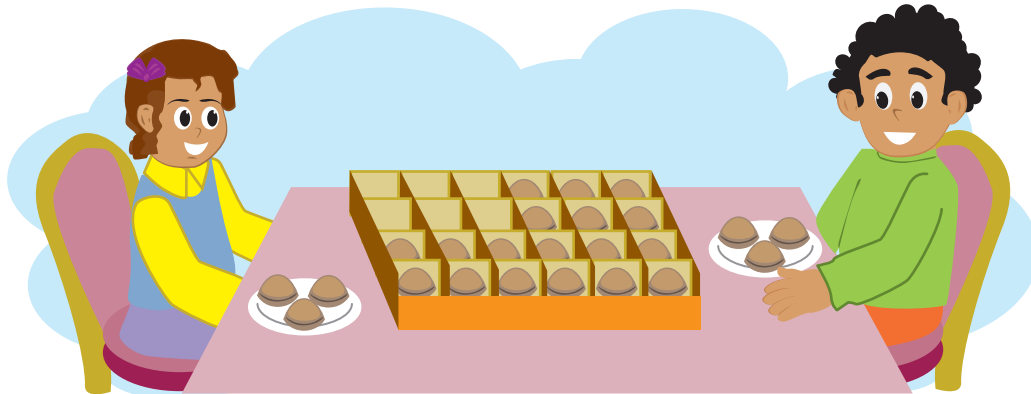

Soluciona

a. Agrupo de tal manera que hayan 2 filas de 3 galletas y 2 de 6 galletas:

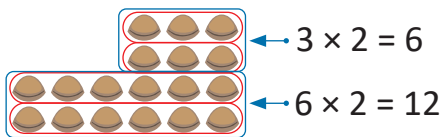

Entonces $6 + 12 = 18$.
El total de galletas es 18.

PO: $3 \times 2 = 6$
 $6 \times 2 = 12$
 $6 + 12 = 18$

Quedan ____ galletas.

b. Se mueven 3 galletas a otro lugar.

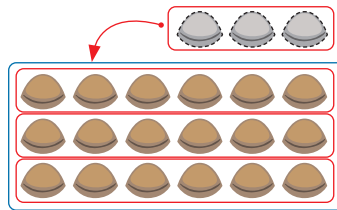

Entonces $6 \times 3 = 18$.
El total de galletas es 18.

PO: $6 \times 3 = 18$

Quedan ____ galletas.

c. Formo grupos de igual cantidad.



José

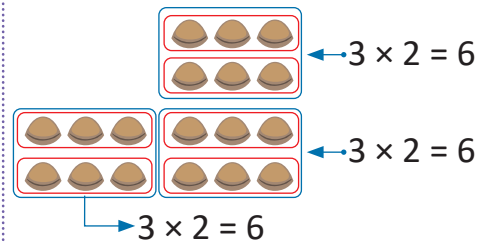

Entonces $6 + 6 + 6 = 18$.
El total de galletas es 18.

PO: $3 \times 2 = 6$
 $6 + 6 + 6 = 18$

Quedan ____ galletas.

Comprende

Se puede separar en grupos para poder aplicar la multiplicación. Luego sumar los productos y encontrar el total.

Resuelve

1. Forma grupos por filas y expresa el **PO** de la multiplicación con el total de galletas.

a.

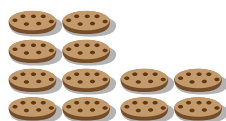

PO: _____

R: _____ galletas.

b.

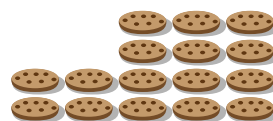

PO: _____

R: _____ galletas.

2. Encuentra el total de chocolates que tiene cada caja.

a.



PO: _____

R: _____ chocolates.

b.

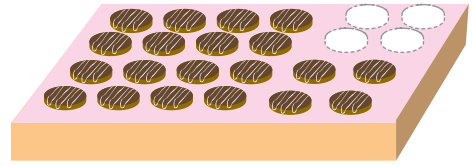

PO: _____

R: _____ chocolates.

Resuelve en casa

1. Encuentra el total de galletas que hay en cada caso.

a.

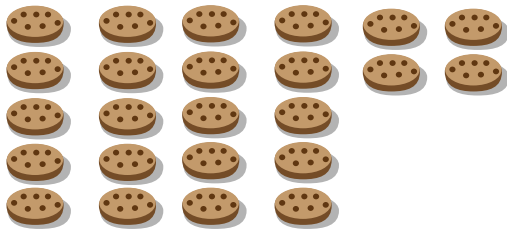

PO: _____

R: _____ galletas.

b.

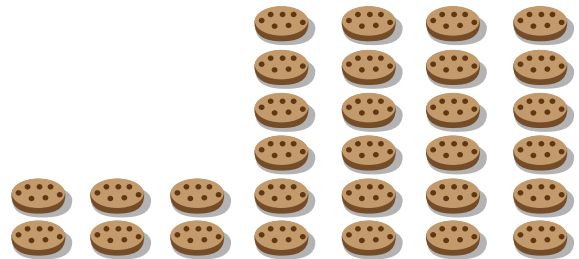

PO: _____

R: _____ galletas.

2. Encuentra el total de pastillas que hay en cada blíster.

a.



PO: _____

R: _____ pastillas.

b.



PO: _____

R: _____ pastillas.

2.8 Practiquemos lo aprendido

1. Realiza las siguientes multiplicaciones.

a. $5 \times 8 =$

b. 8×7

c. 6×9

d. 9×9

e. 7×0

f. 8×1

g. 4×7

h. 7×9

2. Encuentra el total de objetos que hay.

a.

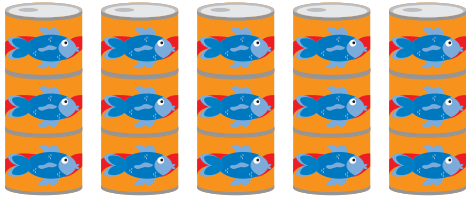

PO: _____

R: _____ latas.

b.

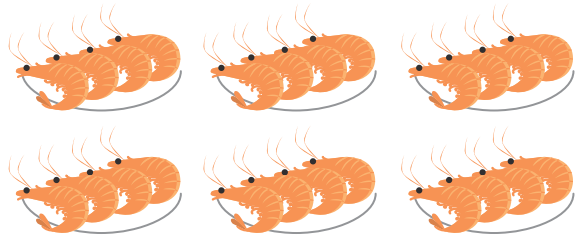

PO: _____

R: _____ camarones.

3. En un joyero hay 8 anillos. Si hay 4 joyeros, ¿cuántos anillos hay?

PO: _____

R: _____ anillos.

4. Hay 8 niños y cada uno tiene 6 chibolas, ¿cuántas chibolas tienen en total?

PO: _____

R: _____ chibolas.

5. Encuentra la longitud de los listones.

a.

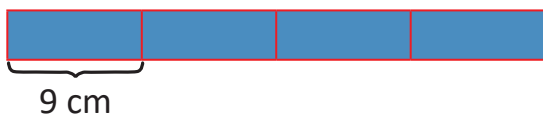

PO: _____

R: _____ cm.

b.

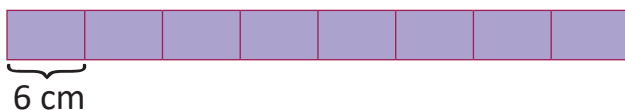

PO: _____

R: _____ cm.

6. Une con una línea las multiplicaciones con productos iguales.

5×9

6×7

8×9

7×8

9×8

8×7

9×5

7. Encuentra el total de calcomanías que hay en cada caso.

a.

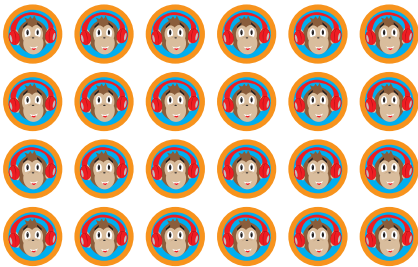

PO: _____

R: _____ calcomanías.

b.

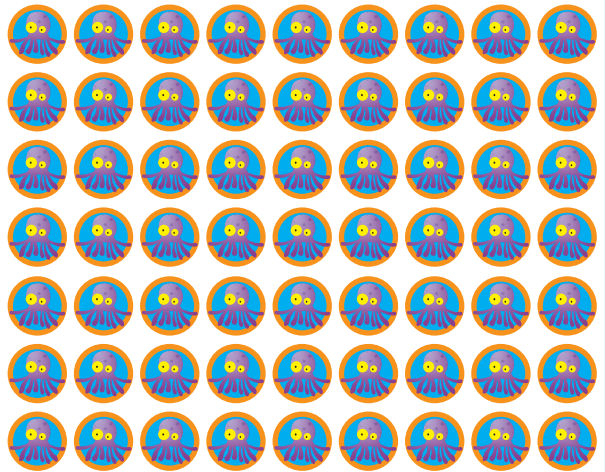

PO: _____

R: _____ calcomanías.

8. Encuentra el total de pastillas que le faltan a Mario para terminar su tratamiento de vitaminas.

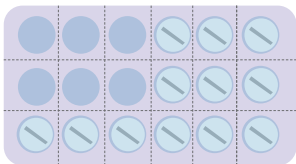

PO: _____

R: _____ pastillas.

★ **Desafiate**

Encuentra el total de marcas que hay en cada caso. Utiliza la multiplicación.

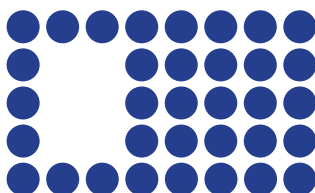

PO: _____

R: _____

Resuelve en casa.....

1. Efectúa:

a. $6 \times 6 =$

b. 7×7

c. 8×3

d. 6×9

e. 0×5

f. 7×2

g. 8×7

h. 8×9

2. Encuentra el total de zanahorias que hay.



PO: _____

R: _____ zanahorias.

3. Resuelve los siguientes problemas.

a. En cada caja hay 6 chocolates. Si hay 6 cajas, ¿cuántos chocolates hay en total?

PO: _____

R: _____ chocolates.

b. María tiene 8 cajas de pastelitos. Si cada caja tiene 6 pastelitos, ¿cuántos pastelitos hay en total?

PO: _____

R: _____ pastelitos.

4. Encuentra el total de marcas que hay en cada caso.

a.

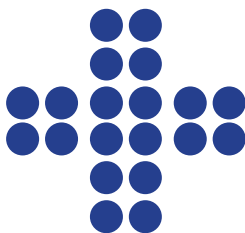

PO: _____

R: _____

b.

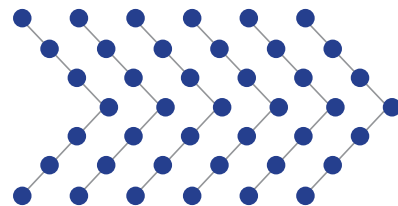

PO: _____

R: _____

Unidad 8

Conozcamos medidas de peso y capacidad



En esta unidad aprenderás a

- Comparar el peso de objetos
- Medir el peso de objetos utilizando la libra (lb)
- Comparar la capacidad de recipientes
- Medir la capacidad de objetos utilizando el litro (l) y la botella.
- Sumar y restar capacidades en litros (l)

1.1 Comparemos el peso de objetos

Recuerda

Encierra la persona u objeto que pesa más.

a.



b.

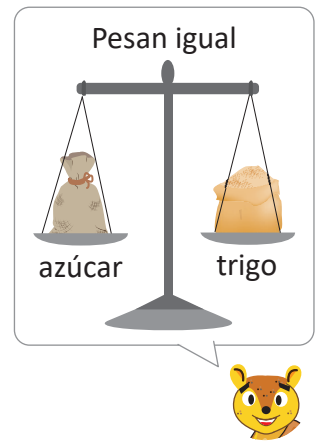
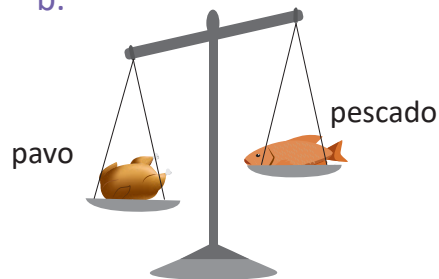

Analiza

El peso de la galleta equivale al peso de 3 chibolas.

El peso del pescado equivale al peso de 3 bolsas con sal.

La balanza sirve para pesar y comparar el peso de los objetos utilizando una unidad de medida.

Para este problema considera que 10 chibolas pesan lo mismo que una bolsa de sal.

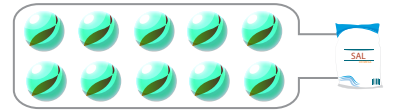
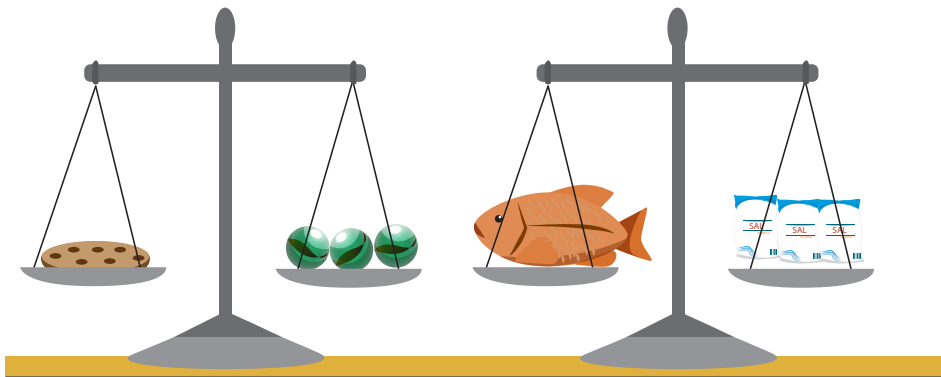

- Al comparar, ¿el peso de la galleta y el pescado es igual o diferente?
- ¿Cómo harías para saber cuál pesa más? Determina cuál pesa más.

Soluciona

- No se puede decir si son iguales o diferentes porque se comparan con diferentes objetos.
- Utilizo el mismo objeto como unidad de medida. En este caso vamos a usar chibolas.



Mario

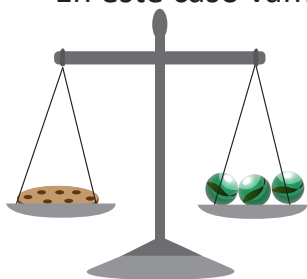

La galleta pesa 3 chibolas.

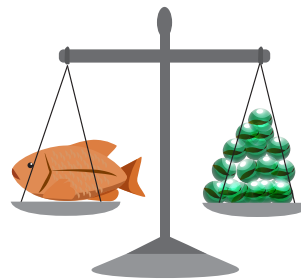

El pescado pesa 30 chibolas.

El pescado pesa más que la galleta.

Comprende

Para comparar los objetos se debe utilizar el mismo objeto como unidad de medida.

Resuelve

Observa las balanzas y completa los espacios en blanco que están en el recuadro.

a.



Unidad de medida:  (chibolas)

Peso de la piña: _____ chibolas.

Peso del repollo: _____ chibolas.

Encierra el que pesa más:

piña

repollo

b.

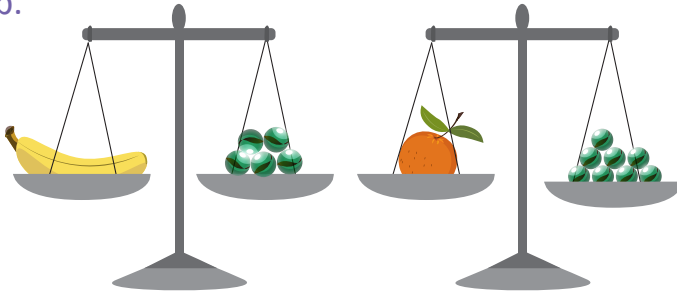

Unidad de medida:  (chibolas)

Peso del guineo: _____ chibolas.

Peso de la naranja: _____ chibolas.

Encierra el que pesa más:

guineo

naranja

Resuelve en casa

Observa las balanzas y completa los espacios en blanco que están en el recuadro.

a.

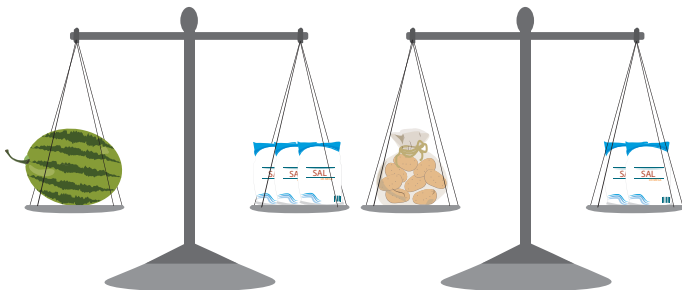

Unidad de medida:  (bolsa con sal)

Peso de la sandía: _____ bolsas con sal.

Peso de la bolsa con papas: _____ bolsas con sal.

Encierra el que pesa más:

sandía

bolsa con papas

b.

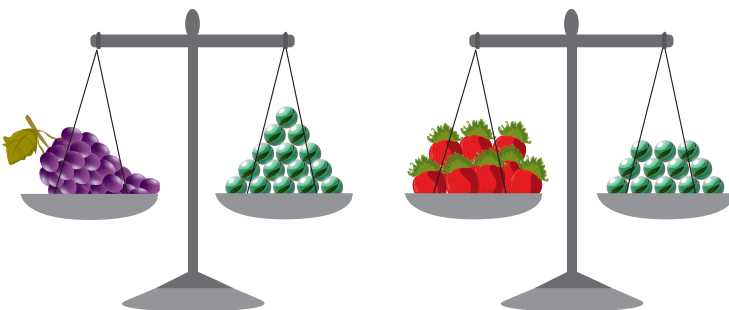

Unidad de medida:  (chibolas)

Peso de las uvas: _____ chibolas.

Peso de las fresas: _____ chibolas.

Encierra el que pesa más:

uvas

fresas

Firma de un familiar: _____

1.2 Conozcamos la libra como unidad de medida

Analiza

Se pesa la bolsa con sal y la bolsa con frijoles.

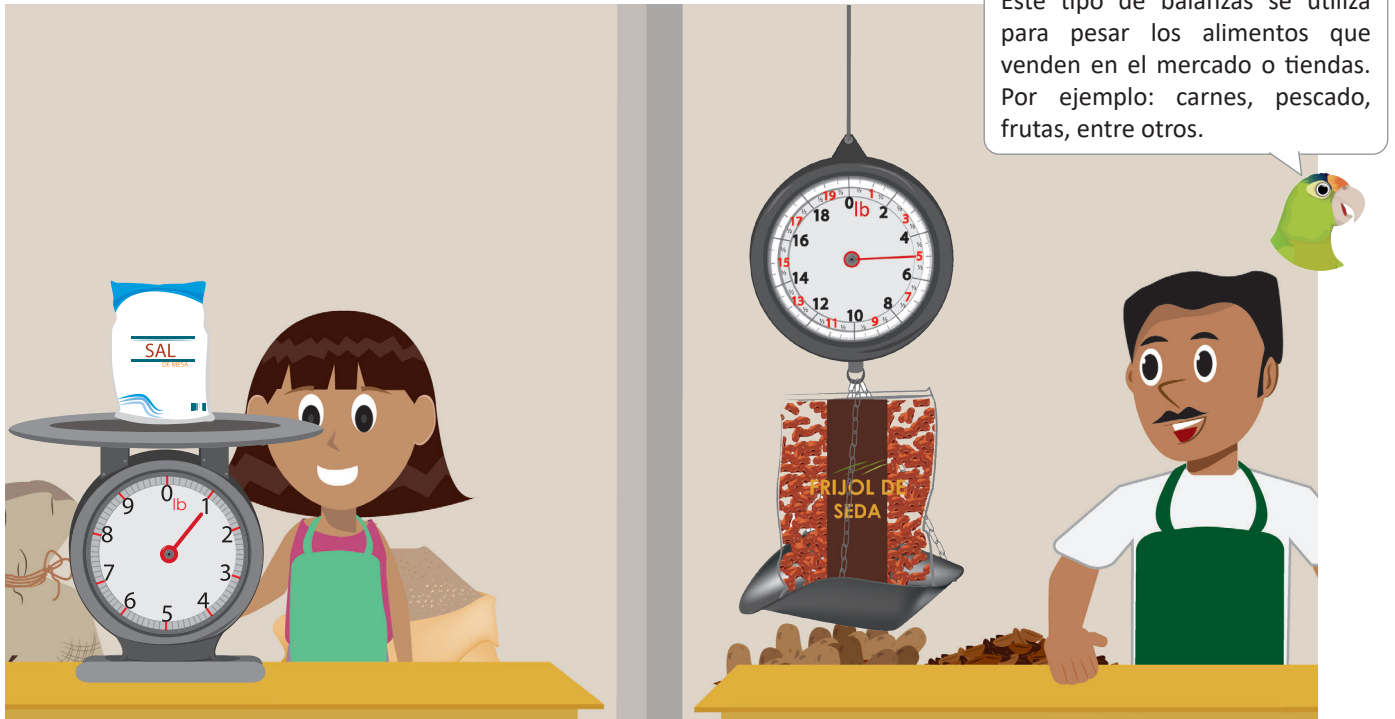

- ¿Qué características observas en la balanza?
- ¿Cómo se lee cuando una aguja señala un número?
- Observa las balanzas y responde:
 - ¿Cuánto pesa la bolsa con sal?
 - ¿Cuánto pesa la bolsa con frijoles?

Soluciona

a. La balanza tiene una aguja y marcas, en las marcas más largas hay números.

b. Existe una unidad de medida llamada "libra".

Cada marca representa la cantidad de libras que indica el número.

Se lee el número seguido de la palabra "libras" o "libra".

c. En el primer caso la aguja marca el 1, por lo tanto, la bolsa con sal pesa una libra o 1 lb.

En el segundo caso la aguja marca el 5, por lo tanto, la bolsa con frijoles pesa cinco libras o 5 lb.



Ana

Comprende

Una de las unidades de medida de peso es la **libra** y se representa por **lb**.

Resuelve

1. Observa la balanza y escribe el peso de cada alimento.

a.



lb

b.



lb

c.



lb

d.



lb

2. Dibuja la aguja en la balanza según corresponda.

lb



3. Escribe 3 alimentos que se compran en libras en el mercado.

Resuelve en casa

1. Observa la balanza y escribe el peso de cada alimento.

a.

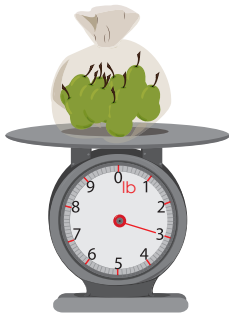

lb

b.

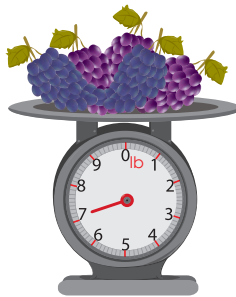

lb

c.



lb

d.

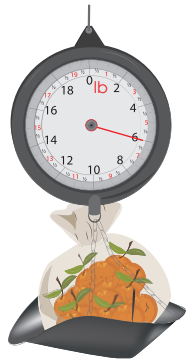

lb

2. Dibuja la aguja en la balanza según corresponda.

lb



3. Escribe 3 alimentos que se compran en libras en el supermercado.
Consúltalo con tus padres.

Firma de un familiar: _____

1.3 Sumemos y restemos pesos en libras

Analiza

Observa y responde.

Escribe el **PO** para cada caso.

- ¿Cuántas libras de queso hay en total?
- ¿Cuántas libras más hay de queso duro viejo que de queso duro blando?



Soluciona

a. **PO:** $25 \text{ lb} + 9 \text{ lb}$

	2	5
+		9
	① 3	4

R: _____ lb.

Recuerda que se colocan unidades bajo unidades y decenas bajo decenas.



b. **PO:** $25 \text{ lb} - 9 \text{ lb}$

	① 2	① 5
-		9
	1	6

R: _____ lb.



Carlos

Comprende

Se pueden sumar y restar medidas de peso en libras.

Resuelve

- Encuentra la cantidad de café que hay en total. Escribe el **PO**.

PO: _____

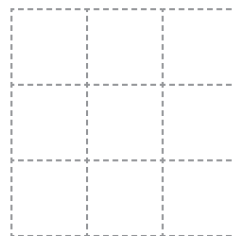
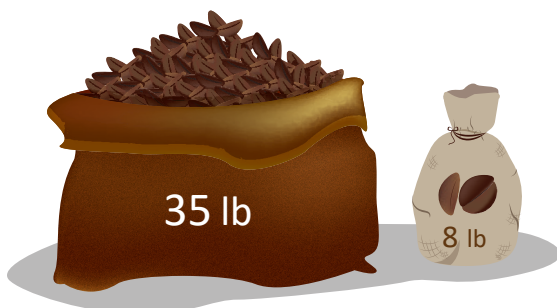

R: _____ lb.

2. ¿Cuántas libras de maíz quedarán en el saco si se sacan 8 lb?

PO: _____

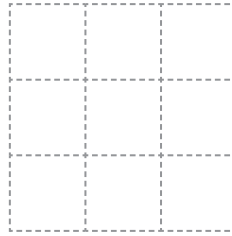
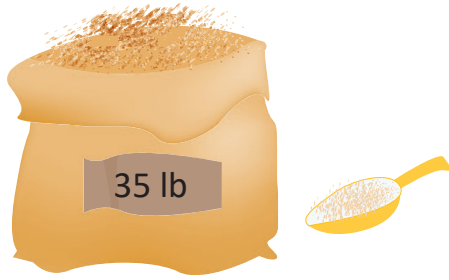

R: _____ lb.

★Desafiate

1. El peso de Carmen el año pasado era de 132 lb y este año pesa 156 lb. ¿Cuántas libras aumentó?

PO: _____

R: _____ lb.

2. Beatriz compró 30 lb de frijol de seda y 10 lb de frijol blanco. ¿Cuántas libras de ambos tipos de frijol compró?

PO: _____

R: _____ lb.

Resuelve en casa.....

1. ¿Cuál es el peso total de las cajas? Escribe el PO.

PO: _____

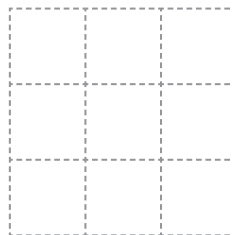
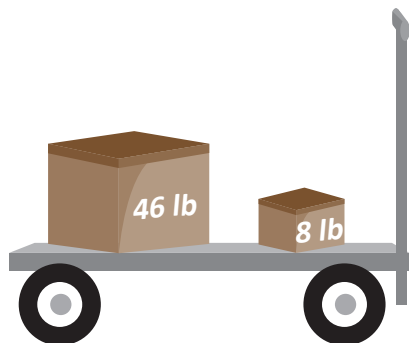

R: _____ lb.

2. ¿Cuántas libras más de harina hay en la caja grande que en la pequeña? Escribe el PO.

PO: _____

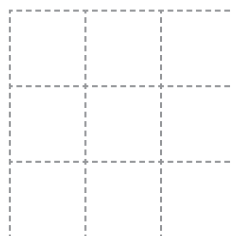

R: _____ lb.

Firma de un familiar: _____

2.1 Comparemos la capacidad de recipientes

Recuerda

Encierra el depósito que tiene más agua.

a.

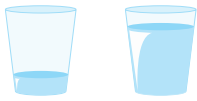

b.

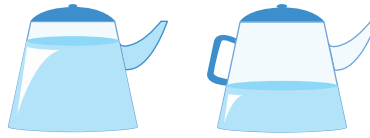

c.



Analiza

Juan ordeñó dos vacas, llenó el balde gris con la leche que dio la vaca blanca y el balde azul con la leche que dio la vaca café. Cuenta la cantidad de vasos y botellas de leche que caben en cada balde.

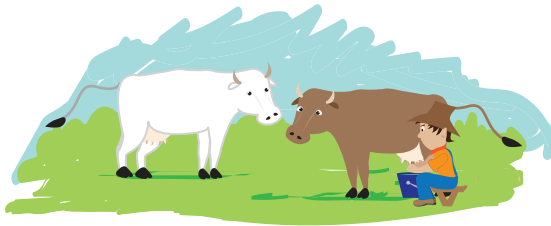

Para este problema considera que 2 vasos tienen la misma cantidad de leche que una botella.

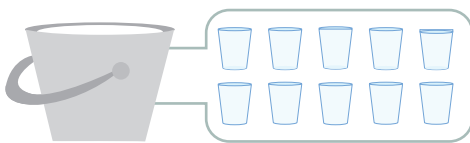
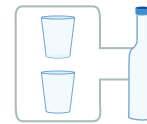

_____ vasos



_____ botellas

- ¿Cuál de las vacas produce más leche?
- ¿Cómo harías para saber qué vaca produce más leche?

Soluciona

- No se puede decir si hay igual o diferente cantidad de leche, porque el vaso y la botella son de diferente tamaño.



Carmen

- Utilizo el mismo recipiente.
Puedo utilizar el vaso.

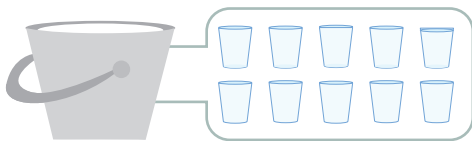

Caben 10 vasos de leche.



Caben 20 vasos de leche.

Entonces el balde azul tiene 10 vasos más que el balde gris.
Por lo tanto, la vaca café produce más leche que la blanca.

Comprende

A la cantidad de líquido que cabe en un recipiente se le llama **capacidad**.

Para comparar la capacidad que tiene un recipiente se debe utilizar una misma unidad de medida.

Resuelve

Observa las imágenes, completa y responde lo que está en el recuadro.

a.

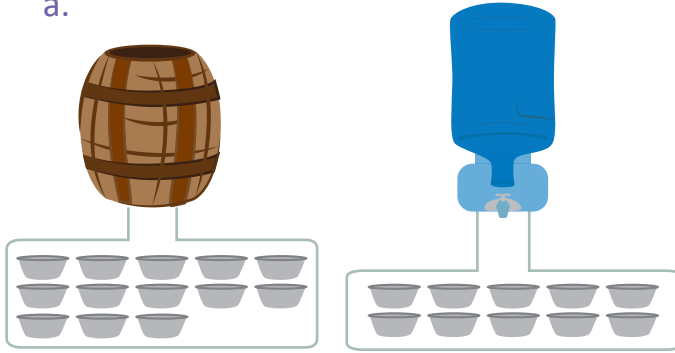

Unidad de capacidad:  (huacal)

Capacidad del barril: _____ huacales.

Capacidad del tanque: _____ huacales.

Encierra el que tiene más capacidad:

barril

tanque

b.

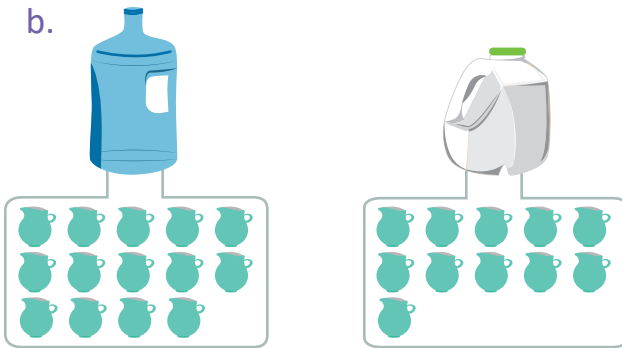

Unidad de capacidad:  (pichel)

Capacidad de la botella azul:
_____ pichels.

Capacidad de la botella blanca:
_____ pichels.

Encierra el que tiene más capacidad:

botella azul

botella blanca

Resuelve en casa

1. Observa las imágenes, completa y responde lo que está en el recuadro.

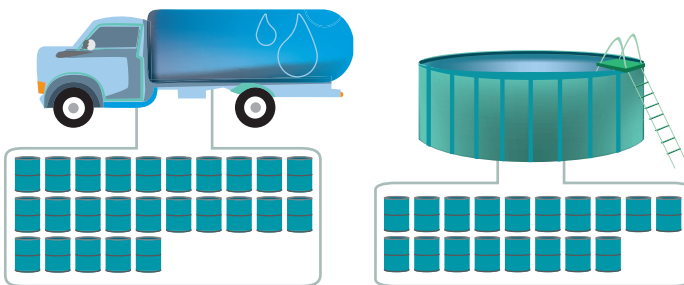

Unidad de capacidad:  (barril)

Capacidad de la pipa: _____ barriles.

Capacidad de la piscina:
_____ barriles.

Encierra el que tiene más capacidad:

pipa

piscina

2. Ordena los recipientes de mayor a menor capacidad, colocando las letras que los representan, sobre las líneas.

a.

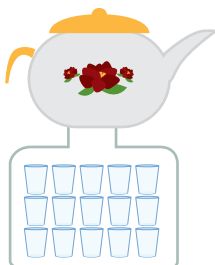

b.

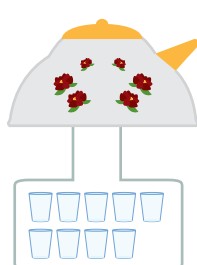

c.

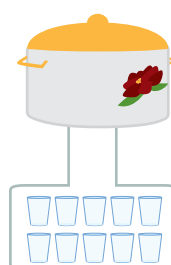

d.

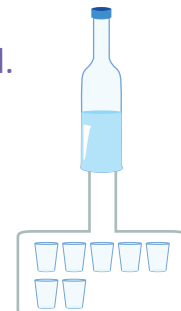

mayor _____ , _____ , _____ , _____ menor

Firma de un familiar: _____

2.2 Conozcamos el litro como unidad de medida

Analiza

Juan y Mario vierten la cantidad de líquido que hay en cada depósito. Lo han hecho de la siguiente manera:

Juan

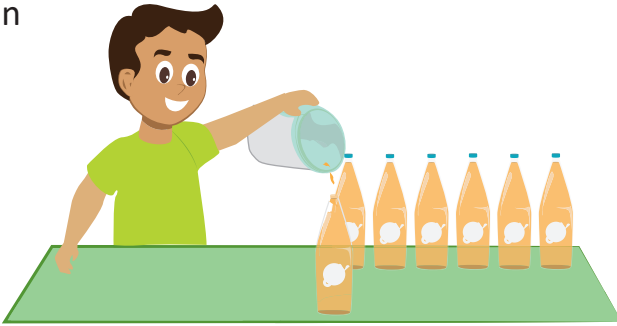

Mario

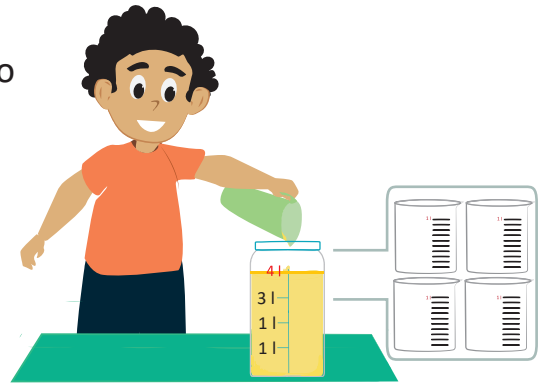

- ¿Cuál es la capacidad del recipiente de Juan?
- ¿Cuál es la capacidad del recipiente de Mario?

Existe una unidad de medida de capacidad llamada "litro", cada marca del recipiente de Mario es un litro de líquido.



Soluciona

- Observo que la unidad de capacidad que utiliza Juan es la **botella**; al contar el total de botellas obtengo que hay 7 botellas con jugo.

R: Por lo tanto, en el pichel hay 7 **botellas** de jugo.

- La unidad de capacidad que utiliza Mario es el **litro**. Observo la graduación del recipiente y que el nivel del jugo llega hasta la marca de 4 litros, o puedo contar el número de recipientes de 1 litro que ocupó.

R: Por lo tanto, en el pichel hay 4 **litros** de jugo.



José

Comprende

Para medir la cantidad de líquido que hay en un recipiente se usa la **botella** y el **litro**. La **botella** y el **litro** son unidades de medida de capacidad.

Un litro se escribe 1 l.

¿Qué pasaría?

¿Quién tiene mayor capacidad, el litro o la botella?

Solución 1

Vierto el líquido del recipiente de un litro en la botella.



Solución 2

Vierto en recipientes iguales y transparentes el líquido de cada medida, el recipiente donde sube más el agua tiene mayor capacidad.

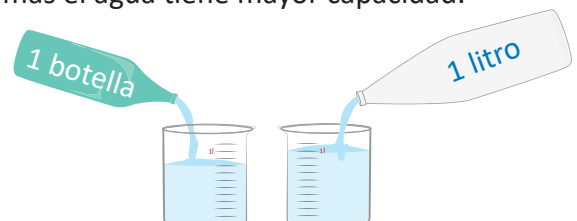

R: El litro tiene mayor capacidad que la botella.

Al dividir 1 litro en 10 partes iguales, a cada parte se le conoce como **decilitro**.
 El **decilitro** es otra unidad de medida de capacidad.
 1 decilitro también se puede escribir como 1 dl.

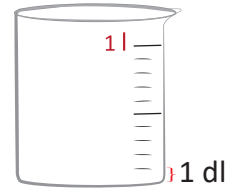

Resuelve

1. Observa y escribe la capacidad que tiene cada recipiente.

a.

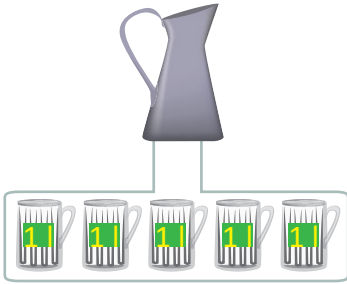
 |

b.

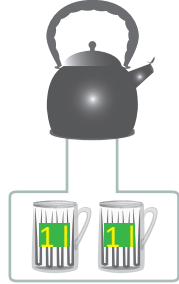
 |

c.

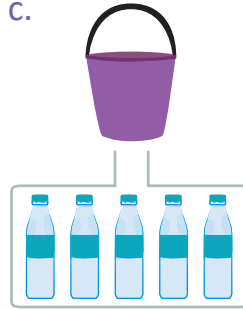
 botellas

d.

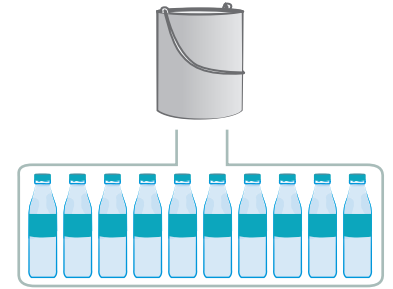
 botellas

2. Determina la capacidad que tiene cada recipiente.

a.



3 veces 1 l

 |

b.



5 veces 1 l

 |

c.



9 veces 1 l

 |

Resuelve en casa

1. Observa y escribe la capacidad que tiene cada recipiente.

a.

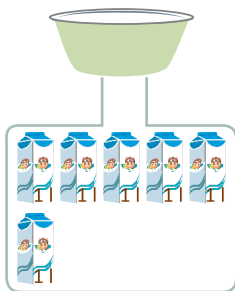
 |

b.

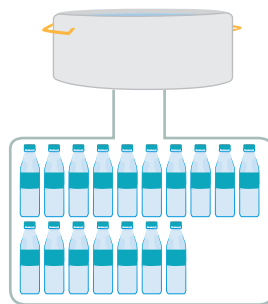
 botellas

c.

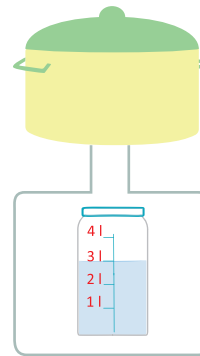
 |

d.

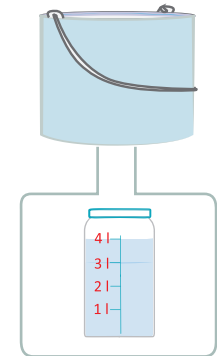
 |

2. Determina la capacidad que tiene cada recipiente.

a.



1 vez 1 l

 |

b.



4 veces 1 l

 |

c.



6 veces 1 l

 |

Firma de un familiar: _____

2.3 Sumemos y restemos capacidades de recipientes en litros

Analiza

Efectúa:

a. $18 \text{ l} + 9 \text{ l}$

b. $28 \text{ l} - 9 \text{ l}$

Soluciona

a.



Julia

	1	8
+		9
<hr/>		
	[⊕] 2	7

R: $18 \text{ l} + 9 \text{ l} = 27 \text{ l}$.

b.

	¹ 2	[⊕] 8
-		9
<hr/>		
	1	9

R: $28 \text{ l} - 9 \text{ l} = 19 \text{ l}$.

Comprende

Para sumar y restar medidas de capacidad en litros:

1. Se suman o restan las cantidades.
2. Escribe la respuesta final agregando la unidad de medida l (litros).

Resuelve

Efectúa:

a. $28 \text{ l} + 7 \text{ l}$

b. $25 \text{ l} - 7 \text{ l}$

R: _____ l.

R: _____ l.

Resuelve en casa

Efectúa:

a. $14 \text{ l} + 9 \text{ l}$

b. $27 \text{ l} - 8 \text{ l}$

R: _____ l.

R: _____ l.

Unidad 9

Apliquemos la Matemática

En esta unidad aprenderás a

- Organizar datos en tablas y gráficas
- Calcular el tiempo
- Diferenciar las horas del día
- Utilizar los billetes
- Operar con billetes



1.1 El tiempo

Analiza

Observa el reloj y la hora en la que Mario hizo cada actividad. Luego responde:

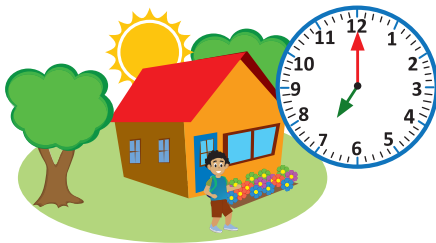

Salir de la casa.

7:00



Llegar a la escuela.

7:20

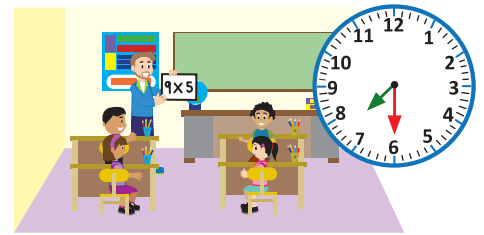

Inicio de la clase.

7:30

- a. ¿Cuántos minutos pasaron desde que Mario salió de la casa hasta que llegó a la escuela?
- b. Observa la hora del inicio de la clase. ¿Qué hora era 10 minutos antes?

"Las siete" se escribe 7:00.



Soluciona

- a. Cuento las marcas que la aguja larga avanzó desde que estuvo en el 12.

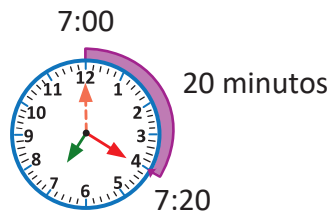
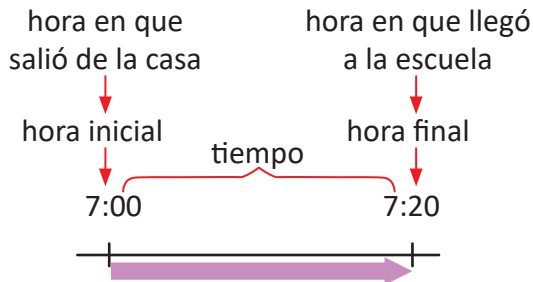

R: 20 minutos.

- b. Observo la hora en que inicia la clase de Mario y retrocedo 10 minutos desde las 7:30.

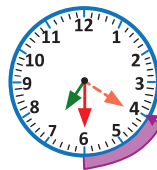
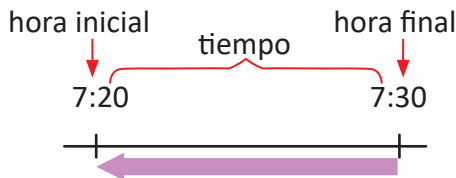

R: Eran las 7:20.

El reloj es el instrumento más común que utilizamos para medir el tiempo. Existen diferentes tipos de relojes: de sol, de fuego, de arena, recientemente los electrónicos, entre otros.

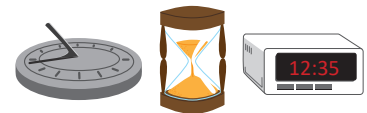

Comprende

Los minutos u horas transcurridas entre dos determinados momentos se llama **tiempo**.



Resuelve

1. Observa y responde. ¿Cuánto tiempo tarda Marta en hacer su tarea?

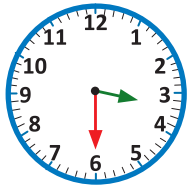

Inicia la tarea

3:30

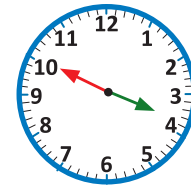

Finaliza la tarea

3:50

R: _____ minutos.

2. El reloj marca las 9:40.

a. ¿Qué hora era hace 30 minutos? _____

b. ¿Qué hora será después de 15 minutos? _____



3. Miguel comenzó a ver televisión desde las 4:15 hasta las 4:45, ¿cuánto tiempo vio televisión?

R: _____ minutos.

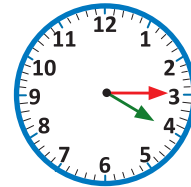

Resuelve en casa

1. Observa y responde. ¿Cuánto tiempo tarda Antonio en repasar la lectura?



Inicia la lectura

3:15

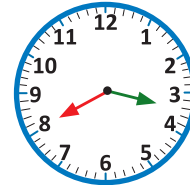

Finaliza la lectura

3:40

R: _____ minutos.

2. El reloj marca las 11:10.

a. ¿Qué hora era hace 5 minutos? _____

b. ¿Qué hora será después de 40 minutos? _____

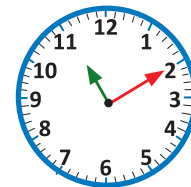

3. David llega a la estación a las 2:35 para abordar el bus que sale a las 2:55, ¿cuántos minutos debe esperar?

R: _____ minutos.



Firma de un familiar: _____

1.2 La hora

Analiza

José viajó de La Libertad hacia San Salvador para visitar a su abuela. Observa y responde:

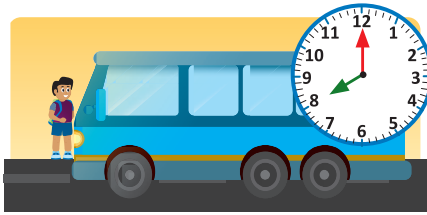

Salir de La Libertad.

8:00



Llegar a San Salvador.

9:00

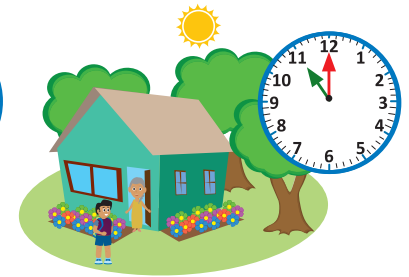

Llegar a la casa de la abuela.

11:00

- ¿Cuántos minutos tardó de La Libertad a San Salvador?
- ¿Cuántas horas tardó José en llegar a la casa de su abuela desde que salió de La Libertad?

Soluciona

- Cuento las marcas pequeñas que la aguja larga avanzó desde que estuvo en el 12. Avanzó 60 marcas pequeñas.

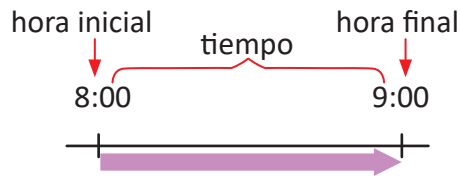

60 minutos equivalen a 1 hora.

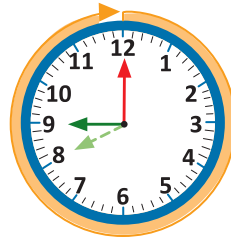

Beatriz

R: 60 minutos.

La aguja corta se llama **horaria**.
La aguja larga se llama **minutera**.

- Cuento las marcas azules que avanzó la aguja corta. Avanzó 3 marcas azules.

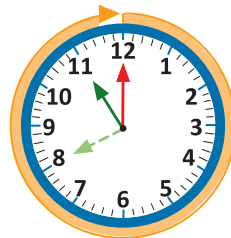
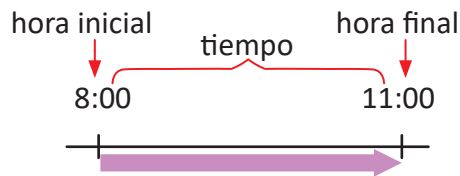

R: 3 horas.

Comprende

60 minutos equivalen a 1 hora. 1 hora equivale a 60 minutos.

En un reloj las marcas cortas indican los minutos y las marcas grandes indican las horas.

Resuelve

1. Completa:

- 60 minutos equivalen a _____ hora.
- 1 hora equivale a _____ minutos.

2. Son las 4:00.

- a. ¿Qué hora era hace 60 minutos? _____
- b. ¿Qué hora era hace 1 hora? _____
- c. ¿Qué hora era hace 3 horas? _____

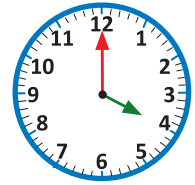

3. El reloj marca las 6:00.

- a. ¿Qué hora será después de 60 minutos? _____
- b. ¿Qué hora será después de 1 hora? _____
- c. ¿Qué hora será después de 4 horas? _____

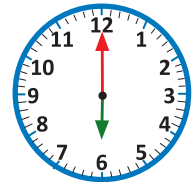

4. Andrés fue a visitar a su amigo Juan. Salió de su casa a las 2:00 y regresó 4 horas después. ¿A qué hora llegó a su casa?

R: _____

★Desafíate

Completa según corresponda:

- a. 1 hora y 10 minutos = _____ minutos.
- b. 90 minutos = _____ hora y _____ minutos.

Resuelve en casa

1. El reloj marca las 9:00.

- a. ¿Qué hora era hace 60 minutos? _____
- b. ¿Qué hora era hace 1 hora? _____
- c. ¿Qué hora era hace 5 horas? _____

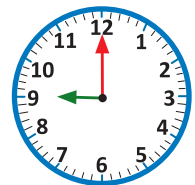

2. El reloj marca la 1:00.

- a. ¿Qué hora será después de 60 minutos? _____
- b. ¿Qué hora será después de 1 hora? _____
- c. ¿Qué hora será después de 2 horas? _____

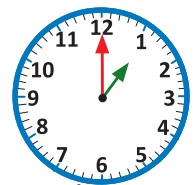

3. Inés y Abigail fueron al parque; llegaron a las 3:00 y estuvieron 2 horas, ¿a qué hora se fueron del parque?

R: _____

Firma de un familiar: _____

1.3 Las horas del día

Analiza

Observa la hora que marca el reloj en las diferentes actividades que hace José.

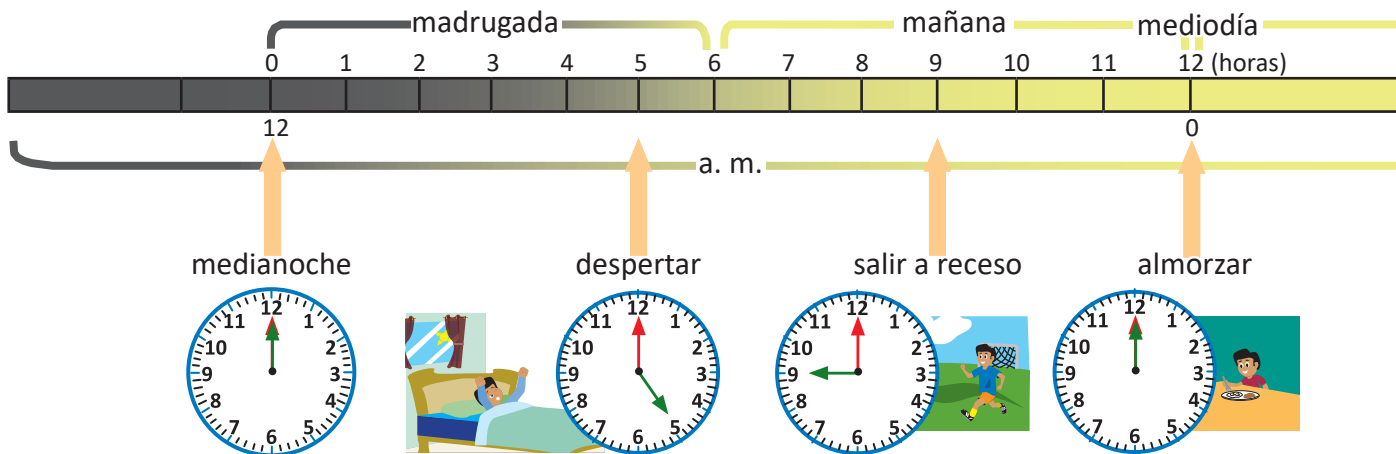

1. Identifica las horas de las siguientes actividades:

a. Despertar

b. Hacer la tarea

2. Respecto al numeral 1, ¿cómo expresarías la diferencia entre las horas antes y después del mediodía?

3. ¿Cuántas horas tiene un día?

Soluciona

1. La aguja corta está en el 5, y la aguja larga en el 12.

a. Despertar: 5:00.

b. Hacer la tarea: 5:00.



2. Despertar → 5 de la mañana → 5:00 a. m.

Hacer la tarea → 5 de la tarde → 5:00 p. m.

En ambas actividades son las 5:00 en punto.

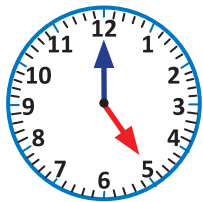

Antes del mediodía

Usamos a. m. para referirnos a horas de la madrugada y mañana.

5:00 a. m.

Después del mediodía

Usamos p. m. para referirnos a horas de la tarde y noche.

5:00 p. m.

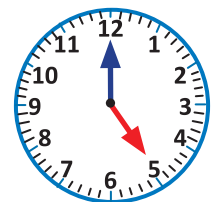

3. Observo la cinta de arriba.

Antes del mediodía:

La madrugada y mañana → 12 horas.

Un día tiene 24 horas.

Después del mediodía:

La tarde y noche → 12 horas.

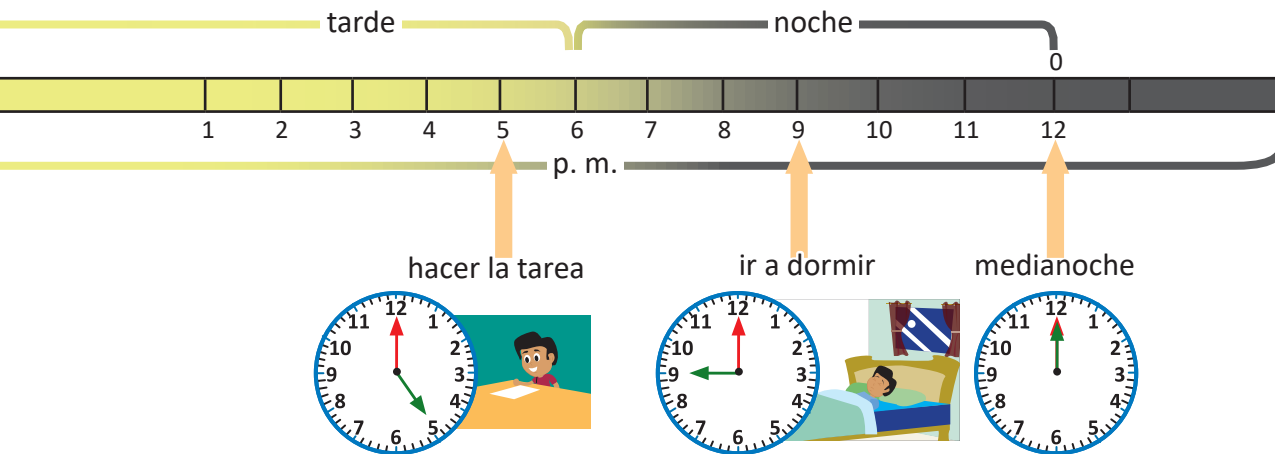

Comprende

Se usa **a. m.** para referirse a las horas antes del mediodía, o sea la madrugada y mañana; mientras que **p. m.** para referirse a las horas después del mediodía, o sea la tarde y noche. 1 día tiene 24 horas, es decir, **1 día = 24 horas.**

Resuelve

- Observa las actividades de José y escribe la hora de cada actividad.
 - Salir a receso \longrightarrow 9 de la mañana \longrightarrow ____ : ____ ____ .
 - Ir a dormir \longrightarrow 9 de la noche \longrightarrow ____ : ____ ____ .
- Completa según corresponda.
 - 1 día equivale a ____ horas.
 - 24 horas equivalen a ____ día.

Resuelve en casa

- Escribe la hora en que realizas las siguientes actividades usando a. m. y p. m.

a. Despertar	b. Salir de la casa	c. Llegar a la casa	b. Hacer la tarea
____ : ____	____ : ____	____ : ____	____ : ____
- Completa según corresponda.
 - 24 horas equivalen a ____ día.
 - 1 día equivale a ____ horas.

Firma de un familiar: _____

1.4 El calendario

Analiza

El calendario es donde se organizan los días del año, ordenados por meses y por semanas. Observa el siguiente calendario y responde.

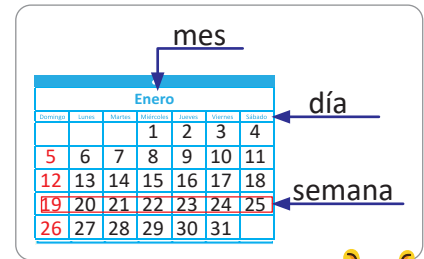

Calendario 2020

Enero						
Domingo	Lunes	Martes	Miércoles	Jueves	Viernes	Sábado
			1	2	3	4
5	6	7	8	9	10	11
12	13	14	15	16	17	18
19	20	21	22	23	24	25
26	27	28	29	30	31	

Febrero						
Domingo	Lunes	Martes	Miércoles	Jueves	Viernes	Sábado
						1
2	3	4	5	6	7	8
9	10	11	12	13	14	15
16	17	18	19	20	21	22
23	24	25	26	27	28	29

Marzo						
Domingo	Lunes	Martes	Miércoles	Jueves	Viernes	Sábado
1	2	3	4	5	6	7
8	9	10	11	12	13	14
15	16	17	18	19	20	21
22	23	24	25	26	27	28
29	30	31				

Abril						
Domingo	Lunes	Martes	Miércoles	Jueves	Viernes	Sábado
			1	2	3	4
5	6	7	8	9	10	11
12	13	14	15	16	17	18
19	20	21	22	23	24	25
26	27	28	29	30		

Mayo						
Domingo	Lunes	Martes	Miércoles	Jueves	Viernes	Sábado
					1	2
3	4	5	6	7	8	9
10	11	12	13	14	15	16
17	18	19	20	21	22	23
24	25	26	27	28	29	30

Junio						
Domingo	Lunes	Martes	Miércoles	Jueves	Viernes	Sábado
31	1	2	3	4	5	6
7	8	9	10	11	12	13
14	15	16	17	18	19	20
21	22	23	24	25	26	27
28	29	30				

Julio						
Domingo	Lunes	Martes	Miércoles	Jueves	Viernes	Sábado
			1	2	3	4
5	6	7	8	9	10	11
12	13	14	15	16	17	18
19	20	21	22	23	24	25
26	27	28	29	30	31	

Agosto						
Domingo	Lunes	Martes	Miércoles	Jueves	Viernes	Sábado
						1
2	3	4	5	6	7	8
9	10	11	12	13	14	15
16	17	18	19	20	21	22
23	24	25	26	27	28	29

Septiembre						
Domingo	Lunes	Martes	Miércoles	Jueves	Viernes	Sábado
30	31	1	2	3	4	5
6	7	8	9	10	11	12
13	14	15	16	17	18	19
20	21	22	23	24	25	26
27	28	29	30			

Octubre						
Domingo	Lunes	Martes	Miércoles	Jueves	Viernes	Sábado
				1	2	3
4	5	6	7	8	9	10
11	12	13	14	15	16	17
18	19	20	21	22	23	24
25	26	27	28	29	30	31

Noviembre						
Domingo	Lunes	Martes	Miércoles	Jueves	Viernes	Sábado
1	2	3	4	5	6	7
8	9	10	11	12	13	14
15	16	17	18	19	20	21
22	23	24	25	26	27	28
29	30					

Diciembre						
Domingo	Lunes	Martes	Miércoles	Jueves	Viernes	Sábado
		1	2	3	4	5
6	7	8	9	10	11	12
13	14	15	16	17	18	19
20	21	22	23	24	25	26
27	28	29	30	31		

- ¿Cuántos meses tiene un año?
- ¿Cuántos días tiene la semana?
- ¿Cuántos días tiene un año?
- ¿Qué día será el 31 de diciembre?

Soluciona

a. Un año tiene 12 meses.

b. Una semana tiene 7 días.

c. Si sumamos los días de cada mes, obtenemos que un año tiene 365 días.

d. Primero busco el mes, en este caso es diciembre, luego el día que es 31, así que el día que corresponde a esa columna es Jueves.



Ana

Diciembre						
Domingo	Lunes	Martes	Miércoles	Jueves	Viernes	Sábado
		1	2	3	4	5
6	7	8	9	10	11	12
13	14	15	16	17	18	19
20	21	22	23	24	25	26
27	28	29	30	31		

Con los puños de las manos puedes saber los días que tiene cada mes.

Los nudos indican los meses que tienen 31 días.

Los huecos indican los meses que tienen 30 días.

El mes de febrero solo tiene 28 o 29 días.



Comprende

1 año tiene 12 meses.

1 semana tiene 7 días.

1 año tiene 365 días.

Cuando febrero tiene 29 días se llama año bisiesto y será de 366 días.



Resuelve

Contesta:

a. ¿Cuántos meses tiene un año? R: _____ meses.

b. ¿Cuántas semanas tiene un mes? R: _____ semanas.

c. ¿Cuántos días tiene el año 2020? R: _____ días.

d. Observa el calendario del Analiza. ¿Qué día es el 15 de septiembre?

R: _____.

Resuelve en casa

a. Lee en voz alta todos los meses desde enero hasta diciembre tres veces.

b. Lee en voz alta los días de la semana de domingo a sábado tres veces.

c. Observa el calendario del Analiza. ¿Qué día es tu cumpleaños?

R: _____.

Firma de un familiar: _____

2.1 Organizamos e interpretamos datos en tablas de frecuencia y gráficas

Analiza

Observa los animales y responde:

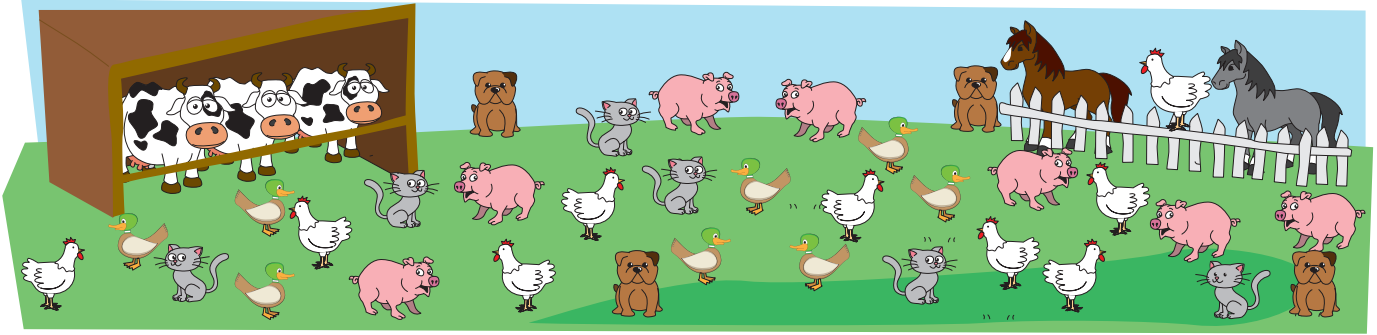

- Escribe en la tabla la cantidad de animales que hay de cada tipo, observa el ejemplo en la tabla, contando que hay 8 patos y 3 vacas.
- Completa la gráfica pintando un círculo por cada animal de cada tipo.
- ¿Cuántos gatos hay?
- ¿De cuál animal hay 2?

Soluciona



Carlos

- Dibujó la tabla con dos filas, luego escribo el tipo de animal y la cantidad.

Animales de la granja

Animal	pato	vaca	gallina	caballo	cerdo	gato	perro
Cantidad	8	3	9	2	7	6	4

También se puede hacer la tabla con dos columnas.

Animal	Cantidad
pato	8
vaca	3
gallina	9
caballo	2
cerdo	7
gato	6
perro	4



c. Hay 6 gatos.

- Elaboro una gráfica, luego cuento y coloco una marca por cada animal.

Animales de la granja

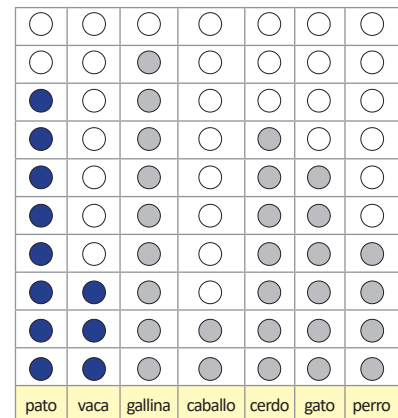

d. Hay 2 caballos.

Comprende

- Los datos de una observación se organizan en una tabla llamada **tabla de frecuencias**. Al número de veces que aparece un dato en ella se le llama **frecuencia**. Por ejemplo, el pato aparece 8 veces, así que su frecuencia es 8.

Animal	pato	vaca	gallina	caballo	cerdo	gato	perro
Frecuencia	8	3	9	2	7	6	4

- En la gráfica cada marca representa un animal.

Resuelve

Observa las verduras y responde:

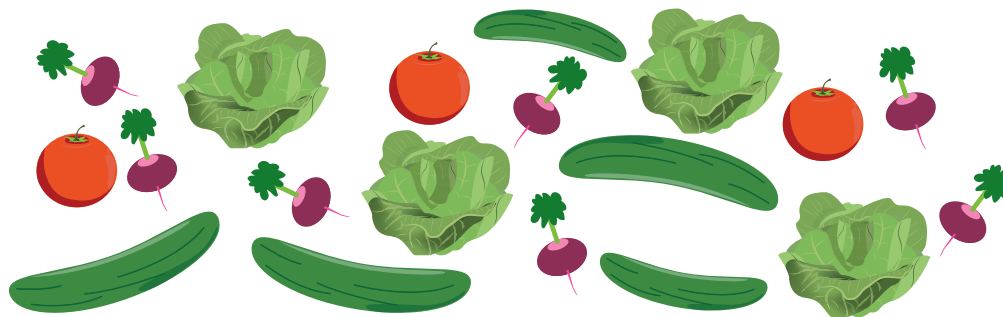

Tipos de verduras

Verdura	rábano	tomate	lechuga	pepino
Frecuencia				

Tipos de verduras

<input type="checkbox"/>	<input type="checkbox"/>	<input type="checkbox"/>	<input type="checkbox"/>
<input type="checkbox"/>	<input type="checkbox"/>	<input type="checkbox"/>	<input type="checkbox"/>
<input type="checkbox"/>	<input type="checkbox"/>	<input type="checkbox"/>	<input type="checkbox"/>
<input type="checkbox"/>	<input type="checkbox"/>	<input type="checkbox"/>	<input type="checkbox"/>
<input type="checkbox"/>	<input type="checkbox"/>	<input type="checkbox"/>	<input type="checkbox"/>
<input type="checkbox"/>	<input type="checkbox"/>	<input type="checkbox"/>	<input type="checkbox"/>
<input type="checkbox"/>	<input type="checkbox"/>	<input type="checkbox"/>	<input type="checkbox"/>
<input type="checkbox"/>	<input type="checkbox"/>	<input type="checkbox"/>	<input type="checkbox"/>
<input type="checkbox"/>	<input type="checkbox"/>	<input type="checkbox"/>	<input type="checkbox"/>
<input type="checkbox"/>	<input type="checkbox"/>	<input type="checkbox"/>	<input type="checkbox"/>
rábano	tomate	lechuga	pepino

- Completa la tabla de frecuencias y la gráfica.
- ¿Cuántos tomates hay? Hay _____ tomates.
- ¿De cuál verdura hay 5? Hay 5 _____.

Resuelve en casa

Observa los animalitos y responde:

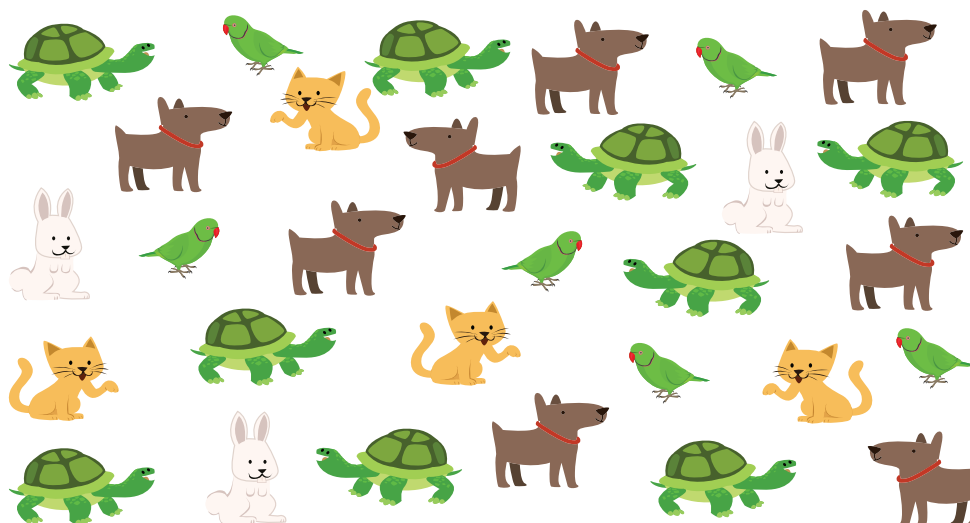

Animales

Animal	tortuga	perro	conejo	gato	perico
Frecuencia					

Animales

<input type="checkbox"/>	<input type="checkbox"/>	<input type="checkbox"/>	<input type="checkbox"/>	<input type="checkbox"/>
<input type="checkbox"/>	<input type="checkbox"/>	<input type="checkbox"/>	<input type="checkbox"/>	<input type="checkbox"/>
<input type="checkbox"/>	<input type="checkbox"/>	<input type="checkbox"/>	<input type="checkbox"/>	<input type="checkbox"/>
<input type="checkbox"/>	<input type="checkbox"/>	<input type="checkbox"/>	<input type="checkbox"/>	<input type="checkbox"/>
<input type="checkbox"/>	<input type="checkbox"/>	<input type="checkbox"/>	<input type="checkbox"/>	<input type="checkbox"/>
<input type="checkbox"/>	<input type="checkbox"/>	<input type="checkbox"/>	<input type="checkbox"/>	<input type="checkbox"/>
<input type="checkbox"/>	<input type="checkbox"/>	<input type="checkbox"/>	<input type="checkbox"/>	<input type="checkbox"/>
<input type="checkbox"/>	<input type="checkbox"/>	<input type="checkbox"/>	<input type="checkbox"/>	<input type="checkbox"/>
<input type="checkbox"/>	<input type="checkbox"/>	<input type="checkbox"/>	<input type="checkbox"/>	<input type="checkbox"/>
<input type="checkbox"/>	<input type="checkbox"/>	<input type="checkbox"/>	<input type="checkbox"/>	<input type="checkbox"/>
tortuga	perro	conejo	gato	perico

- Completa la tabla de frecuencias y la gráfica.
- ¿Cuántas tortugas hay? Hay _____ tortugas.
- ¿De cuál animal hay 8? Hay 8 _____.

Firma de un familiar: _____

2.2 Identifiquemos las ventajas de la tabla de frecuencia y la gráfica

Analiza

La tabla de frecuencia y la gráfica representan la cantidad de cada libro que tiene Miguel. Observa y responde:

Libros de Miguel

Libro	Matemática	Ciencias	Lenguaje	Sociales	Inglés
Frecuencia	5	6	3	4	7

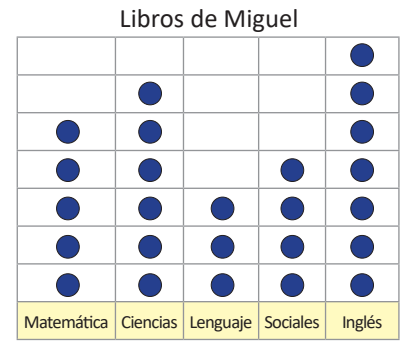

- ¿Cuántos libros de Matemática hay?, ¿de cuáles libros hay más, de Inglés o de Matemática?, ¿cuántos más hay?
- ¿De cuál tipo de libro hay más?, ¿de cuál hay menos?

Soluciona

- Utilizo la tabla y observo que hay 5 libros de Matemática. Hay 7 libros de Inglés. Entonces hay 2 libros más de Inglés que de Matemática. 
Carmen
- Utilizo la gráfica y observo que hay más libros de Inglés porque las marcas llegan más arriba y hay menos de Lenguaje porque las marcas quedan más abajo.

Comprende

La tabla de frecuencias se utiliza para conocer la cantidad que hay de un determinado objeto, mientras que la gráfica sirve para comparar los datos de los diferentes tipos de objetos.

Resuelve

La tabla de frecuencias y la gráfica representan la cantidad que se tiene de cada fruta. Observa y responde:

Tipos de frutas

Fruta	manzana	pera	guineo	piña	naranja
Frecuencia	8	7	3	6	9



- ¿Cuántas manzanas hay? _____.
- ¿De cuál fruta hay menos, piña o pera? _____.
¿Cuántas menos hay? _____.
- ¿De cuál tipo de fruta hay más? _____.
- ¿De cuál tipo de fruta hay menos? _____.

Resuelve en casa

La tabla de frecuencias y la gráfica representan la cantidad que se tiene de cada tipo de moneda. Observa y responde:

Tipos de monedas

Moneda	1 ctv	5 ctvs	10 ctvs	25 ctvs	1 dólar
Frecuencia	6	5	7	4	2

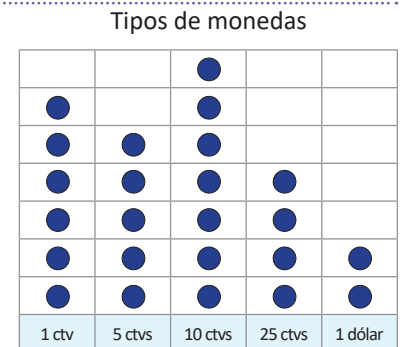

- ¿Cuántas monedas de 1 centavo hay? _____.
- ¿De cuál tipo de moneda hay más? _____.
- ¿De cuál tipo de moneda hay menos? _____.
- ¿De cuáles monedas hay más, de 5 centavos o de 10 centavos? _____.

3.1 Identifiquemos billetes

Analiza

¿Cuál es el valor del billete?



Soluciona

Encierro con color rojo el valor del billete.



Antonio



Un dólar lo puedes encontrar en moneda o billete.



R: El valor del billete es 1 dólar.

Comprende

Los valores de los billetes que existen son: 1, 5, 10, 20, 50 y 100 dólares. A diferencia de las monedas, todos los billetes tienen el mismo tamaño.

Para representar simbólicamente una cantidad en dólares se coloca el símbolo \$ antes de la cantidad a expresar. Por ejemplo: 1 dólar se representa simbólicamente \$1.



\$1



\$5

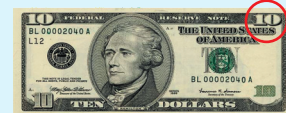

\$10



\$20



\$50

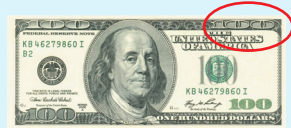

\$100

Resuelve

Encierra con color rojo el valor de cada billete y escríbelo utilizando el símbolo \$.

a.



\$ _____

b.



\$ _____

c.



\$ _____

Resuelve en casa

Encierra con color rojo el valor de cada billete y escríbelo utilizando el símbolo \$.

a.



\$ _____

b.



\$ _____

c.



\$ _____

Firma de un familiar: _____

3.2 Formemos cantidades con billetes

Analiza

En una juguetería venden bicicletas a \$25; Ana, Antonio, José y Julia llevan sus ahorros para comprar una bicicleta cada uno. Encierra los billetes que necesitan para formar la cantidad de \$25.



Soluciona

a. Ana



b. Antonio



Julia

c. José



d. Julia



Comprende

Se puede formar una misma cantidad combinando billetes de diferentes maneras.

Se pueden formar \$25 combinando billetes de diferentes maneras, con:

- 1 billete de \$20 y 1 billete de \$5.
- 2 billetes de \$10 y 1 billete de \$5.
- 1 billete de \$10 y 3 billetes de \$5.
- 5 billetes de \$5.

Para formar \$25 hay otras opciones, combinando billetes de diferentes maneras.

Por ejemplo:

- 25 billetes de \$1.
- 2 billetes de \$10 y 5 billetes de \$5, entre otras.

Se pueden formar otras cantidades, observa las siguientes equivalencias:

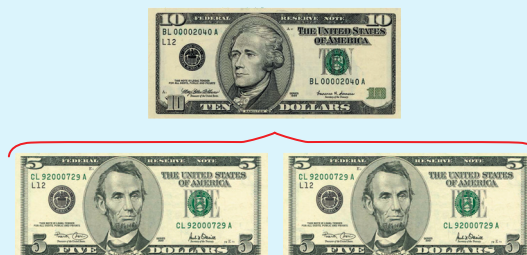
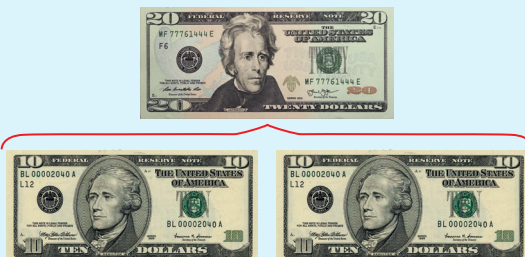

Resuelve

1. Encierra los billetes necesarios para formar la cantidad que se indica.

a. \$17



b. \$31



2. Completa colocando la cantidad de billetes que faltan para formar \$36.

a.



b.

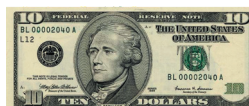

Resuelve en casa

1. Encierra los billetes necesarios para formar la cantidad que se indica.

a. \$22



b. \$41



2. Completa colocando la cantidad de billetes que faltan para formar \$28.

a.

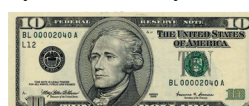

b.



Firma de un familiar: _____

3.3 Realicemos sumas con cantidades de dinero

Analiza

Carlos va a la panadería con su papá a comprar un pastel y panes para celebrar el cumpleaños de su mamá.



- ¿Cuánto deben pagar por los productos seleccionados?
- Encierra los billetes con los que pueden pagar.

Soluciona

a. Escribe el PO.



Mario

PO: \$ 11 + \$ 4

R: \$ 15.

b.

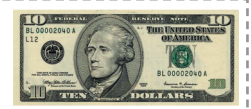

Comprende

Para obtener el total a pagar cuando se realizan compras, se utiliza la suma, sumando el precio de cada objeto.

Resuelve

1. Julia va a comprar una camisa de \$21 y un collar de \$4.

a. ¿Cuánto debe pagar en total? PO: \$ _____ + \$ _____ R: \$ _____.

b. Encierra los billetes con los que puede pagar.



2. Efectúa:

a. $\$15 + \$4 = \$$ _____

b. $\$20 + \$8 = \$$ _____

c. $\$26 + \$5 = \$$ _____

Resuelve en casa

1. Antonio va a comprar una hamaca de \$24 y una taza de \$2.

a. ¿Cuánto debe pagar en total? PO: \$ _____ + \$ _____ R: \$ _____.

b. Encierra los billetes con los que puede pagar.



2. Efectúa:

a. $\$14 + \$3 = \$$ _____

b. $\$30 + \$5 = \$$ _____

c. $\$37 + \$5 = \$$ _____

3.4 Realicemos restas con cantidades de dinero

Analiza

Marta y su abuelita van a comprar al supermercado, por los productos que llevan deben pagar \$8. La abuelita de Marta paga con un billete de \$10.

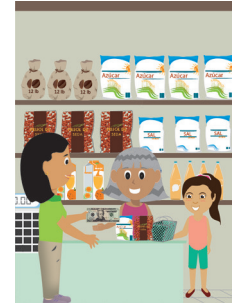

- ¿Cuántos dólares recibirá como vuelto?
- Encierra los billetes que puede utilizar la cajera para dar el vuelto.

Soluciona

a. Escribe el **PO**.



Ana

PO: \$ _____ – \$ _____

R: \$ _____

b.



Comprende

Para determinar el vuelto a recibir cuando se realiza un pago, se utiliza la resta, restando a la cantidad con la que se paga el monto a pagar.

Resuelve

1. Miguel pagó con un billete de \$10 la compra de un llavero de \$4.

a. ¿Cuántos dólares recibió como vuelto? **PO:** \$ _____ – \$ _____ **R:** \$ _____.

b. Encierra los billetes que recibió como vuelto.



2. Efectúa:

a. $\$15 - \$4 = \$$ _____

b. $\$26 - \$5 = \$$ _____

c. $\$20 - \$8 = \$$ _____

Resuelve en casa

1. Beatriz pagó con un billete de \$20 la compra de un juguete de \$4.

a. ¿Cuántos dólares recibió como vuelto? **PO:** \$ _____ – \$ _____ **R:** \$ _____.

b. Encierra los billetes que recibió como vuelto.



2. Efectúa:

a. $\$14 - \$3 = \$$ _____

b. $\$37 - \$5 = \$$ _____

c. $\$30 - \$5 = \$$ _____

Firma de un familiar: _____

3.5 Practiquemos lo aprendido

1. Escribe la hora que marca cada reloj según el momento del día en el que se realiza cada actividad:

a. Bañarse



_____ : _____

b. Almorzar

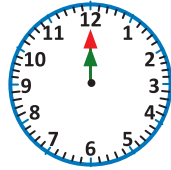

_____ : _____

c. Hacer la tarea



_____ : _____

d. Dormir



_____ : _____

2. ¿Qué día cae el 14 de noviembre de 2020?

R: _____.

3. ¿Que día cae la navidad en 2020?

R: _____.

4. La tabla de frecuencias y la gráfica representan la cantidad que se tiene de cada tipo de billete. Observa y responde:

Tipos de billetes					
Billete	\$1	\$5	\$10	\$20	\$50
Frecuencia	4	2	5	3	1

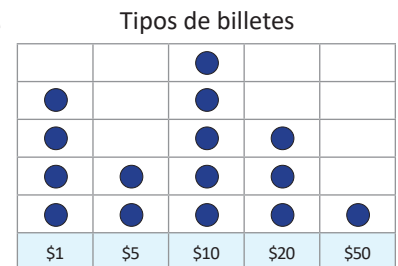

a. ¿De cuál tipo de billete hay más? _____.

b. ¿De cuáles billetes hay más, de \$1 o de \$20? _____.

5. Efectúa:

a. $\$17 + \$6 = \$$ _____

b. $\$24 + \$6 = \$$ _____

c. $\$22 - \$5 = \$$ _____

Resuelve en casa

1. Escribe la hora que marca cada reloj según el momento del día en el que se realiza cada actividad:

a. Desayunar



_____ : _____

b. Salir de la escuela



_____ : _____

c. Jugar con amigos



_____ : _____

d. Cepillarse



_____ : _____

2. ¿Qué día cae el 22 de diciembre de 2020?

R: _____.

3. ¿Qué día cae la nochevieja?

R: _____.

4. Observa la tabla y la gráfica del problema 4 de la clase y responde:

a. ¿De cuál tipo de billete hay menos? _____.

b. ¿De cuáles billetes hay más, de \$1 o de \$10? _____.

5. Efectúa:

a. $\$33 + \$7 = \$$ _____

b. $\$29 - \$7 = \$$ _____

c. $\$32 - \$6 = \$$ _____

4.1 Practiquemos lo aprendido

1. Descompón el 10.

a.

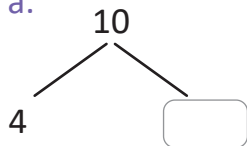

b.

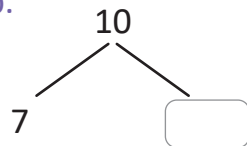

c.

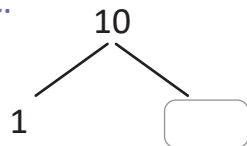

d.

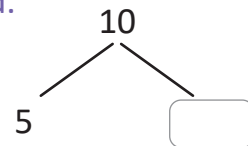

e.

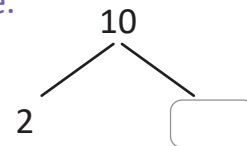

2. Efectúa:

a. $4 + 8 =$

b. $7 + 6$

c. $5 + 6$

d. $7 + 8$

e. $3 + 8$

f. $2 + 9$

g. $9 + 4$

h. $6 + 7$

i. $8 + 5$

j. $4 + 9$

k. $13 + 6$

l. $14 - 8$

m. $15 - 4$

n. $16 - 7$

ñ. $17 - 5$

o. $12 - 4$

p. $11 - 7$

q. $14 - 6$

r. $13 - 5$

s. $16 - 8$

Resuelve en casa

1. Descompón el 10.

a.

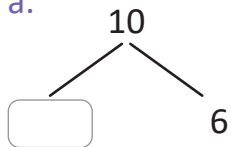

b.

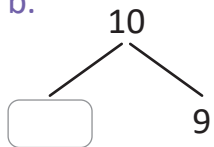

c.

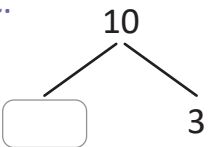

d.

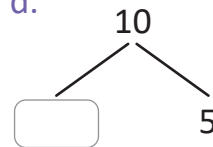

e.

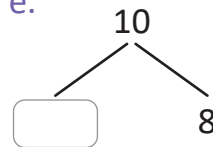

2. Efectúa:

a. $4 + 7 =$

b. $3 + 9$

c. $8 + 4$

d. $6 + 9$

e. $8 + 7$

f. $7 + 5$

g. $1 + 9$

h. $5 + 7$

i. $9 + 4$

j. $2 + 8$

k. $14 + 7$

l. $17 - 9$

m. $12 - 7$

n. $16 - 8$

ñ. $18 - 9$

o. $11 - 5$

p. $15 - 6$

q. $14 - 7$

r. $15 - 8$

s. $13 - 5$

Recorta para la siguiente clase las tarjetas de suma que están en las páginas 153 y 155.



Firma de un familiar: _____

4.2 Practiquemos lo aprendido

1. Efectúa en forma vertical.

a. $53 + 46$

b. $24 + 30$

c. $6 + 82$

d. $45 + 4$

2. Encuentra los números que van en las casillas.

a.

$$\begin{array}{r} 3 \quad 2 \\ + \square \quad \square \\ \hline 5 \quad 6 \end{array}$$

b.

$$\begin{array}{r} \square \quad \square \\ + 7 \quad 4 \\ \hline 9 \quad 6 \end{array}$$

c.

$$\begin{array}{r} 5 \quad \square \\ + \square \quad 6 \\ \hline 7 \quad 8 \end{array}$$

d.

$$\begin{array}{r} \square \quad 8 \\ + 2 \quad \square \\ \hline 6 \quad 9 \end{array}$$

3. Al terminar los numerales 1 y 2, practica sumas con tus tarjetas recortables del Tomo 1.

Resuelve en casa

1. Efectúa en forma vertical.

a. $13 + 42$

b. $50 + 26$

c. $43 + 5$

d. $5 + 24$

2. Encuentra los números que van en las casillas.

a.

$$\begin{array}{r} \square \quad \square \\ + 1 \quad 2 \\ \hline 5 \quad 8 \end{array}$$

b.

$$\begin{array}{r} 5 \quad 4 \\ + \square \quad \square \\ \hline 7 \quad 4 \end{array}$$

c.

$$\begin{array}{r} \square \quad 3 \\ + 2 \quad \square \\ \hline 5 \quad 7 \end{array}$$

d.

$$\begin{array}{r} 2 \quad \square \\ + \square \quad 6 \\ \hline 5 \quad 6 \end{array}$$

3. Al terminar los numerales 1 y 2, practica sumas con tus tarjetas recortables.

Recorta para la siguiente clase las tarjetas de resta que están en las páginas 157 y 159.



4.3 Practiquemos lo aprendido

1. Efectúa en forma vertical.

a. $76 - 42$

b. $35 - 13$

c. $64 - 21$

d. $98 - 67$

2. Encuentra los números que van en las casillas.

a.

$$\begin{array}{r} 94 \\ - \square\square \\ \hline 61 \end{array}$$

b.

$$\begin{array}{r} \square\square \\ - 32 \\ \hline 47 \end{array}$$

c.

$$\begin{array}{r} 5\square \\ - \square 4 \\ \hline 23 \end{array}$$

d.

$$\begin{array}{r} \square 8 \\ - 3\square \\ \hline 42 \end{array}$$

3. Al terminar los numerales 1 y 2, practica restas con tus tarjetas recortables del Tomo 1.

Resuelve en casa

1. Efectúa en forma vertical.

a. $54 - 21$

b. $67 - 43$

c. $95 - 62$

d. $48 - 16$

2. Encuentra los números que van en las casillas.

a.

$$\begin{array}{r} \square\square \\ - 34 \\ \hline 42 \end{array}$$

b.

$$\begin{array}{r} 86 \\ - \square\square \\ \hline 53 \end{array}$$

c.

$$\begin{array}{r} \square 7 \\ - 2\square \\ \hline 75 \end{array}$$

d.

$$\begin{array}{r} 6\square \\ - \square 5 \\ \hline 23 \end{array}$$

3. Al terminar los numerales 1 y 2, practica restas con tus tarjetas recortables.

Firma de un familiar: _____

4.4 Practiquemos lo aprendido

Efectúa:

a. $46 + 38$

	D	U
	4	6
+	3	8
<hr/>		
	○	

b. $29 + 54$

	D	U
	2	9
+	5	4
<hr/>		
	○	

c. $37 + 23$

	D	U
	3	7
+	2	3
<hr/>		
	○	

d. $78 + 9$

<hr/>		

e. $67 + 51$

<hr/>		

f. $83 + 26$

<hr/>		

g. $345 + 142$

<hr/>			

h. $137 + 628$

<hr/>			

i. $518 + 25$

<hr/>			

j. $295 + 673$

<hr/>			

k. $563 + 142$

<hr/>			

l. $376 + 578$

<hr/>			

m. $375 + 126$

<hr/>			

n. $58 + 674$

<hr/>			

ñ. $645 + 355$

<hr/>			

Resuelve en casa

Efectúa:

a. $64 + 19$

	D	U
	6	4
+	1	9
<hr/>		
	○	

b. $35 + 48$

	D	U
	3	5
+	4	8
<hr/>		
	○	

c. $54 + 26$

	D	U
	5	4
+	2	6
<hr/>		
	○	

d. $7 + 89$

<hr/>		

e. $98 + 41$

<hr/>		

f. $41 + 65$

<hr/>		

g. $561 + 314$

<hr/>			

h. $258 + 317$

<hr/>			

i. $36 + 617$

<hr/>			

j. $432 + 195$

<hr/>			

k. $654 + 253$

<hr/>			

l. $147 + 485$

<hr/>			

m. $234 + 467$

<hr/>			

n. $496 + 8$

<hr/>			

ñ. $257 + 743$

<hr/>			

Firma de un familiar: _____

4.5 Practiquemos lo aprendido

Efectúa:

a. $74 - 56$

	D	U
	7	4
-	5	6
<hr/>		

b. $83 - 54$

	D	U
	8	3
-	5	4
<hr/>		

c. $90 - 48$

	D	U
	9	0
-	4	8
<hr/>		

d. $64 - 58$

-		
<hr/>		

e. $57 - 9$

f. $40 - 7$

g. $987 - 364$

h. $746 - 519$

i. $865 - 38$

j. $628 - 372$

k. $845 - 62$

l. $835 - 657$

m. $754 - 89$

n. $415 - 268$

ñ. $302 - 178$

Resuelve en casa

Efectúa:

a. $63 - 25$

	D	U
	6	3
-	2	5
<hr/>		

b. $53 - 38$

	D	U
	5	3
-	3	8
<hr/>		

c. $60 - 19$

	D	U
	6	0
-	1	9
<hr/>		

d. $76 - 69$

-		
<hr/>		

e. $43 - 8$

f. $50 - 8$

g. $765 - 342$

h. $482 - 137$

i. $673 - 29$

j. $849 - 483$

k. $516 - 73$

l. $525 - 369$

m. $937 - 68$

n. $713 - 85$

ñ. $405 - 267$

Firma de un familiar: _____

4.6 Practiquemos lo aprendido

1. Efectúa:

a. $2 \times 4 =$

b. 2×7

c. 2×3

d. 2×6

e. 2×8

f. 2×5

g. 2×2

h. 2×9

i. 2×1

2. Efectúa:

a. $3 \times 6 =$

b. 3×9

c. 3×1

d. 3×2

e. 3×4

f. 3×7

g. 3×3

h. 3×5

i. 3×8

3. Efectúa:

a. $4 \times 7 =$

b. 4×4

c. 4×2

d. 4×9

e. 4×5

f. 4×3

g. 4×1

h. 4×6

i. 4×8

4. Efectúa:

a. $5 \times 1 =$

b. 5×9

c. 5×2

d. 5×8

e. 5×3

f. 5×7

g. 5×4

h. 5×6

i. 5×5

5. Utilizando regla, une cada multiplicación con su resultado.

a. 3×4 • • 35

b. 4×6 • • 12

c. 2×5 • • 24

d. 6×3 • • 10

e. 5×7 • • 27

f. 2×8 • • 18

g. 3×9 • • 16

★Desafíate

Completa los espacios en blanco.

a. $2 \times \square$ • • 15

b. $4 \times \square$ • • 21

c. $5 \times \square$ • • 9

d. $3 \times \square$ • • 14

e. $4 \times \square$ • • 25

f. $3 \times \square$ • • 20

g. $5 \times \square$ • • 32

Resuelve en casa

1. Efectúa:

a. $2 \times 6 =$

b. 2×9

c. 2×1

d. 2×2

e. 2×4

f. 2×7

g. 2×3

h. 2×5

i. 2×8

2. Efectúa:

a. $3 \times 1 =$

b. 3×9

c. 3×2

d. 3×8

e. 3×3

f. 3×7

g. 3×4

h. 3×6

i. 3×5

3. Efectúa:

a. $4 \times 3 =$

b. 4×4

c. 4×7

d. 4×2

e. 4×1

f. 4×5

g. 4×8

h. 4×6

i. 4×9

4. Efectúa:

a. $5 \times 7 =$

b. 5×4

c. 5×2

d. 5×9

e. 5×5

f. 5×3

g. 5×1

h. 5×6

i. 5×8

5. Utilizando una regla, une cada multiplicación con su resultado.

a. 2×4 • • 24

b. 3×7 • • 4

c. 4×1 • • 15

d. 5×6 • • 18

e. 5×3 • • 9

f. 3×3 • • 21

g. 2×9 • • 30

★Desafíate

Completa los espacios en blanco.

a. $4 \times \square$ • • 15

b. $5 \times \square$ • • 16

c. $3 \times \square$ • • 2

d. $2 \times \square$ • • 10

e. $4 \times \square$ • • 28

f. $5 \times \square$ • • 12

g. $2 \times \square$ • • 45

4.7 Practiquemos lo aprendido

1. Efectúa:

a. $6 \times 4 =$

b. 6×7

c. 6×3

d. 6×6

e. 6×8

f. 6×5

g. 6×2

h. 6×9

i. 6×1

2. Efectúa:

a. $7 \times 6 =$

b. 7×9

c. 7×1

d. 7×2

e. 7×4

f. 7×7

g. 7×3

h. 7×5

i. 7×8

3. Efectúa:

a. $8 \times 7 =$

b. 8×4

c. 8×2

d. 8×9

e. 8×5

f. 8×3

g. 8×1

h. 8×6

i. 8×8

4. Efectúa:

a. $9 \times 1 =$

b. 9×9

c. 9×2

d. 9×8

e. 9×3

f. 9×7

g. 9×4

h. 9×6

i. 9×5

5. Utilizando la regla, une cada multiplicación con su resultado.

a. 6×4 • • 48

b. 8×6 • • 27

c. 7×5 • • 24

d. 9×3 • • 35

e. 7×7 • • 49

f. 6×8 • • 48

g. 8×9 • • 72

★Desafíate

Completa los espacios en blanco.

a. $6 \times \square$ • • 18

b. $7 \times \square$ • • 56

c. $9 \times \square$ • • 9

d. $8 \times \square$ • • 12

e. $7 \times \square$ • • 21

f. $6 \times \square$ • • 36

g. $9 \times \square$ • • 32

Resuelve en casa

1. Efectúa:

a. $6 \times 1 =$

b. 6×9

c. 6×2

d. 6×8

e. 6×3

f. 6×7

g. 6×4

h. 6×6

i. 6×5

2. Efectúa:

a. $7 \times 3 =$

b. 7×4

c. 7×7

d. 7×2

e. 7×1

f. 7×5

g. 7×8

h. 7×6

i. 7×9

3. Efectúa:

a. $8 \times 7 =$

b. 8×4

c. 8×2

d. 8×9

e. 8×5

f. 8×3

g. 8×1

h. 8×6

i. 8×8

4. Efectúa:

a. $9 \times 6 =$

b. 9×9

c. 9×1

d. 9×2

e. 9×4

f. 9×7

g. 9×3

h. 9×5

i. 9×8

5. Utilizando una regla, une cada multiplicación con su resultado.

a. 7×4 • • 54

b. 8×7 • • 6

c. 6×1 • • 63

d. 9×6 • • 45

e. 8×2 • • 28

f. 7×9 • • 56

g. 9×5 • • 16

★Desafíate

Completa los espacios en blanco.

a. $9 \times \square$ • • 7

b. $6 \times \square$ • • 63

c. $7 \times \square$ • • 40

d. $8 \times \square$ • • 81

e. $9 \times \square$ • • 42

f. $6 \times \square$ • • 24

g. $8 \times \square$ • • 30

4.8 Practiquemos lo aprendido

Completa la tabla:

a.

×	4	8	7	2	3	1	5	9	6
1									
6									
5									
9									
8									
4									

b.

×	8	3	4	1	6	9	7	2	5
1									
3									
6									
7									
9									
2									

Resuelve en casa

Completa la tabla:

a.

×	8	3	6	2	4	1	5	9	7
2									
3									
4									
7									
10									
6									

b.

×	9	3	6	9	5	1	2	4	7
2									
4									
5									
8									
10									
7									

Firma de un familiar: _____

4.9 Practiquemos lo aprendido

1. Traza los segmentos que se te indican:

a. Segmento AB

b. Segmento CD

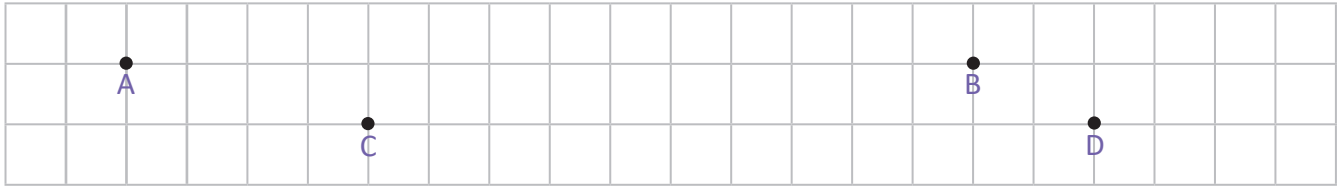

2. Mide las siguientes cintas

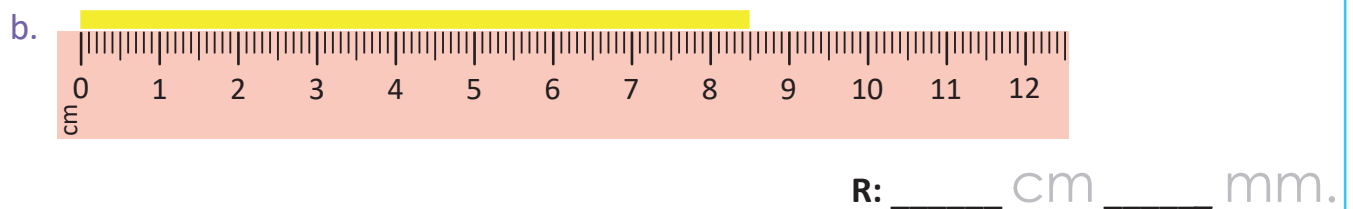
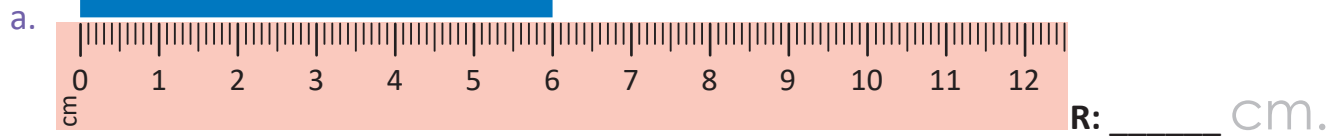

3. Traza un segmento de recta de longitud 7 cm 5 mm.

Punto inicial



Resuelve en casa

1. Plantea el PO y obtén la medida de las siguientes cintas de colores.



2. ¿Cuál es la longitud de cada cinta después de hacer el recorte indicado?

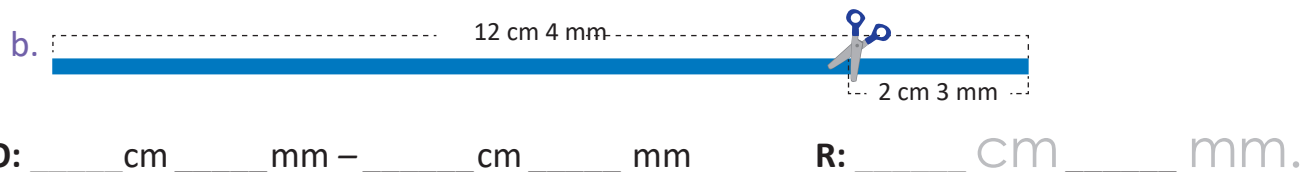
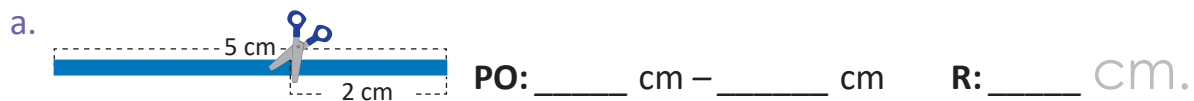

A collection of various colorful scissors (blue, green, red, yellow, pink, light blue) arranged in a circular pattern around the central text. The scissors are shown in different orientations, some open and some closed.

**Páginas
para
recortar**

Indicaciones generales:

Las siguientes páginas de recorte corresponden a materiales a utilizar en las unidades del Tomo 2 de Segundo grado.

Estas páginas están pensadas para ser impresas revés y derecho, por esa razón aparecen algunas páginas en blanco.

Pueden imprimirse en papel bond o puede utilizarse un material más duro para un mejor uso (papel para diploma, por ejemplo).



Recórtame

Tarjetas de multiplicación

Páginas para recortar

● 4×1	● 3×1	● 5×1	● 2×1
● 4×2	● 3×2	● 5×2	● 2×2
● 4×3	● 3×3	● 5×3	● 2×3
● 4×4	● 3×4	● 5×4	● 2×4
● 4×5	● 3×5	● 5×5	● 2×5
● 4×6	● 3×6	● 5×6	● 2×6
● 4×7	● 3×7	● 5×7	● 2×7
● 4×8	● 3×8	● 5×8	● 2×8
● 4×9	● 3×9	● 5×9	● 2×9

Recortables

2	5	3	4
4	10	6	8
6	15	9	12
8	20	12	16
10	25	15	20
12	30	18	24
14	35	21	28
16	40	24	32
18	45	27	36



Recórtame

Tarjetas de multiplicación

Páginas para recortar

● 9×1	● 8×1	● 7×1	● 6×1
● 9×2	● 8×2	● 7×2	● 6×2
● 9×3	● 8×3	● 7×3	● 6×3
● 9×4	● 8×4	● 7×4	● 6×4
● 9×5	● 8×5	● 7×5	● 6×5
● 9×6	● 8×6	● 7×6	● 6×6
● 9×7	● 8×7	● 7×7	● 6×7
● 9×8	● 8×8	● 7×8	● 6×8
● 9×9	● 8×9	● 7×9	● 6×9

Recortables

6	7	8	9
12	14	16	18
18	21	24	27
24	28	32	36
30	35	40	45
36	42	48	54
42	49	56	63
48	56	64	72
54	63	72	81



Recórtame

Tarjetas de multiplicación

Páginas para recortar

● 10×1	● 1×1
● 10×2	● 1×2
● 10×3	● 1×3
● 10×4	● 1×4
● 10×5	● 1×5
● 10×6	● 1×6
● 10×7	● 1×7
● 10×8	● 1×8
● 10×9	● 1×9

1 10

2 20

3 30

4 40

5 50

6 60

7 70

8 80

9 90



Recórtame

Tablas con marcas

Páginas para recortar

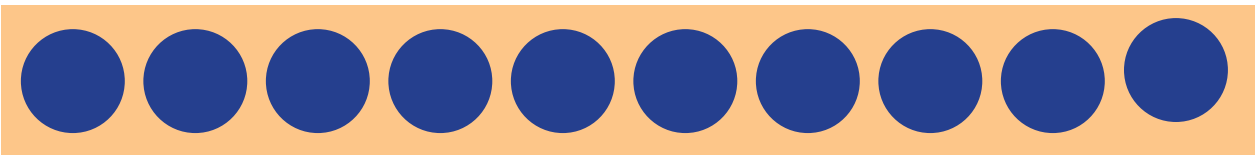
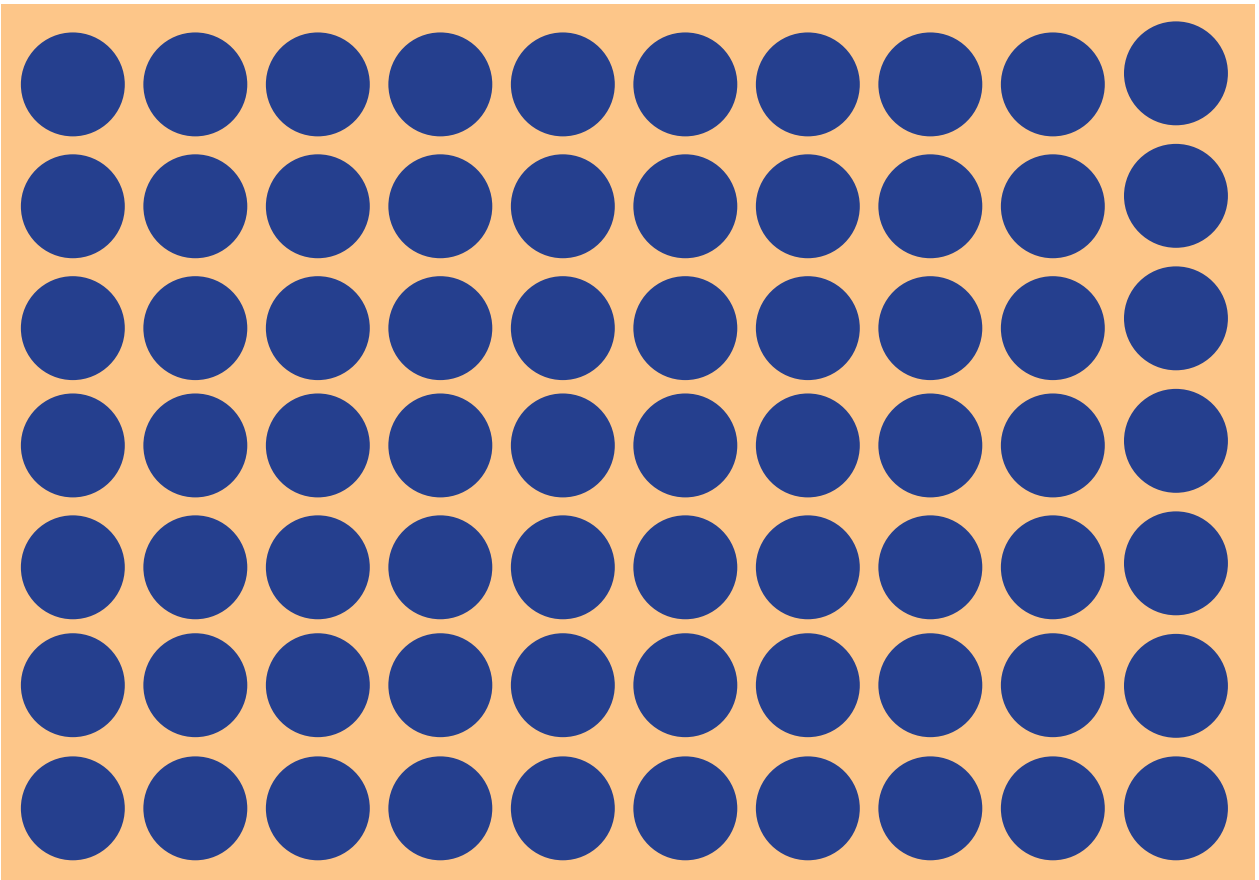
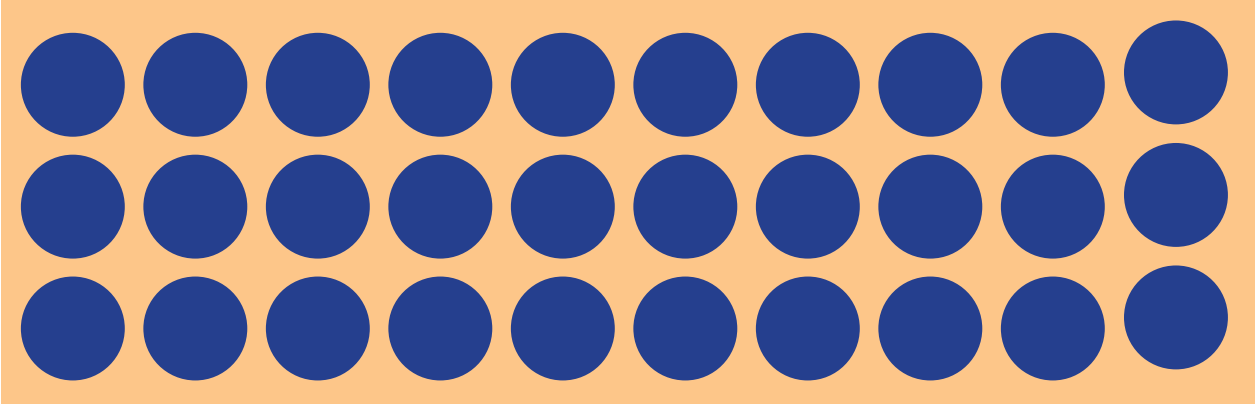
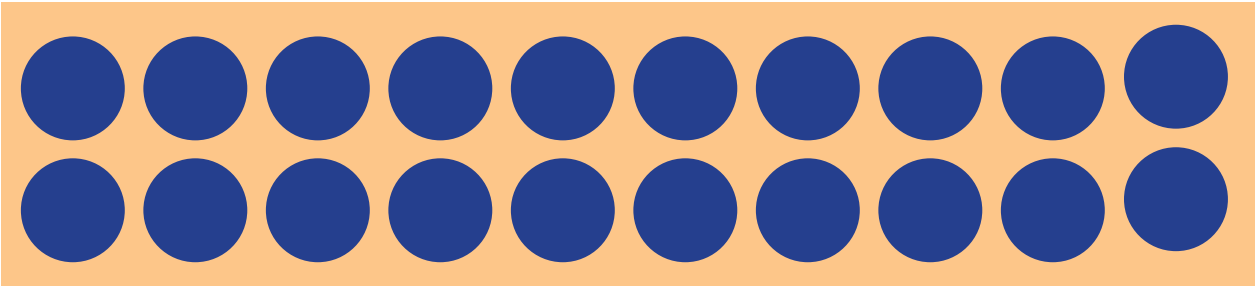

Recortables



Recórtame

Tablas con marcas

Páginas para recortar

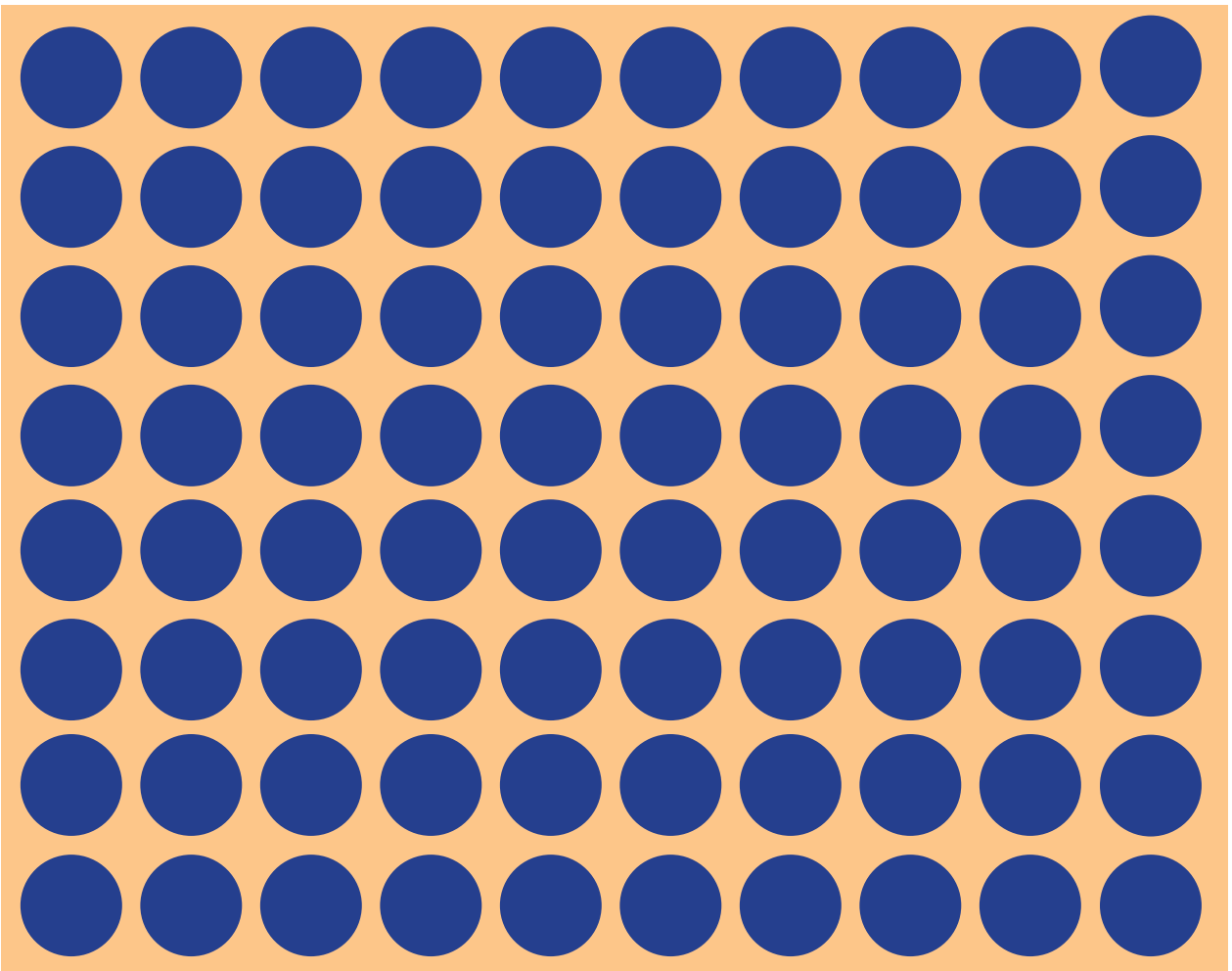
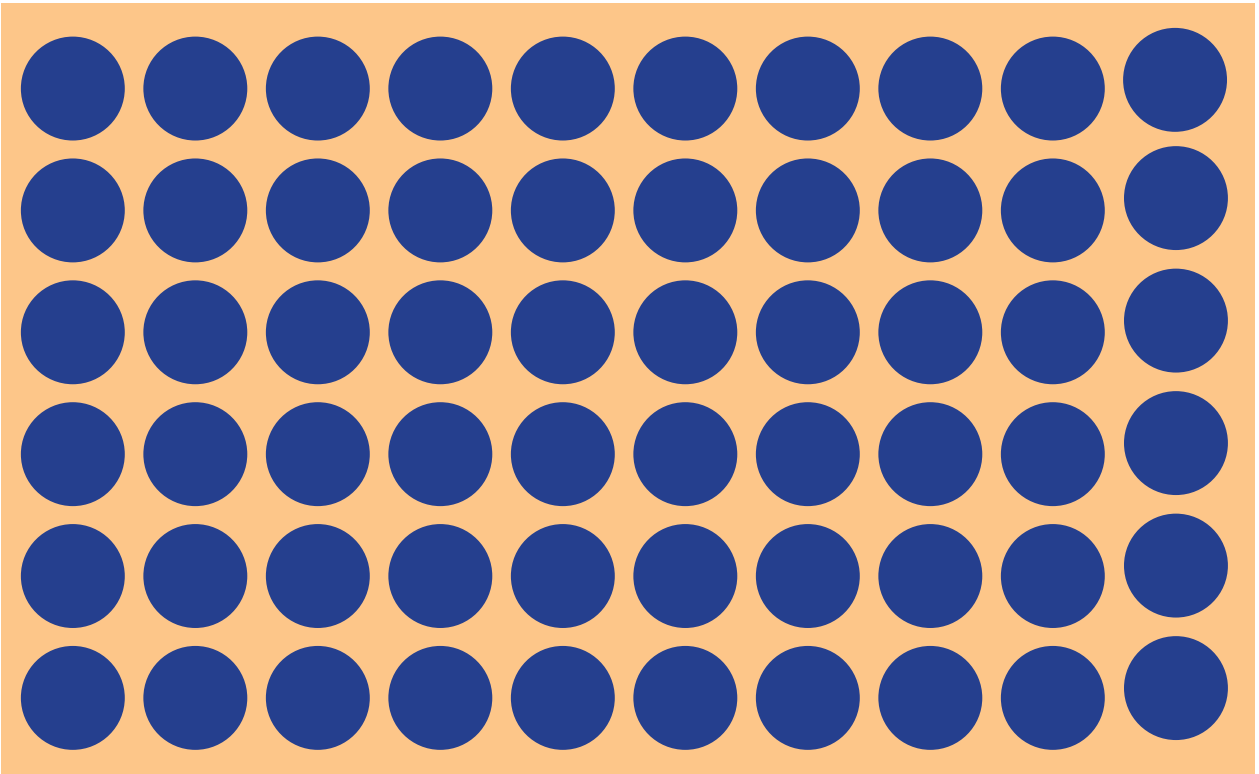

Recortables



Recórtame

Tablas con marcas

Páginas para recortar

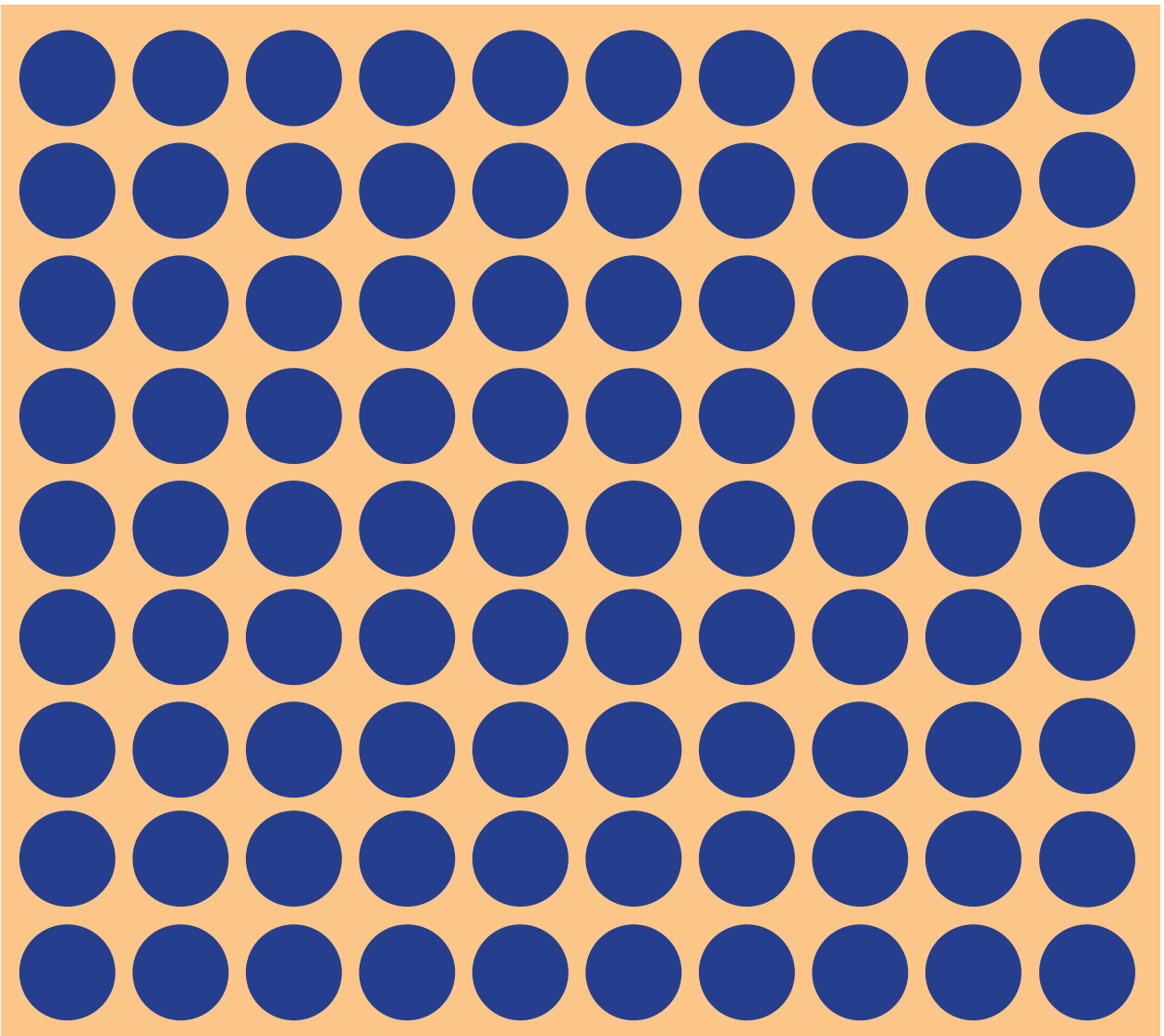
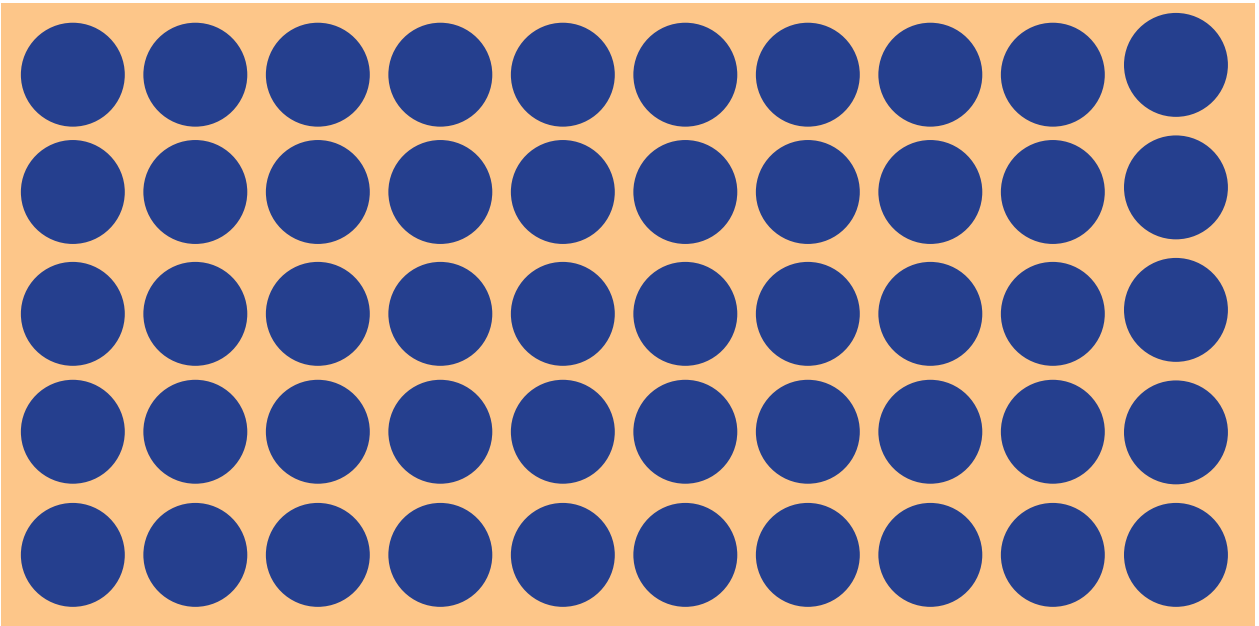

Recortables



Recórtame

Tablas con marcas

Páginas para recortar

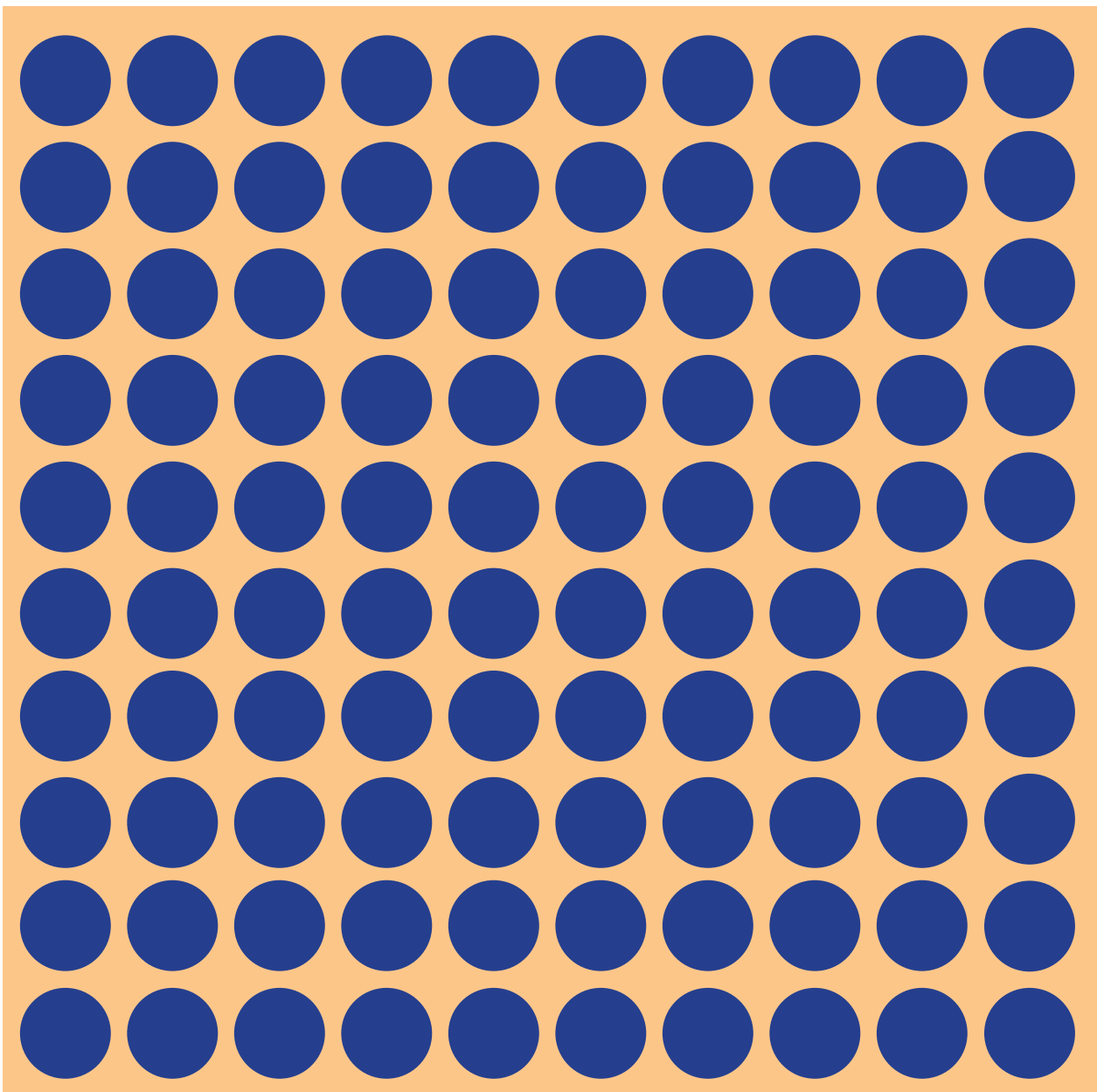
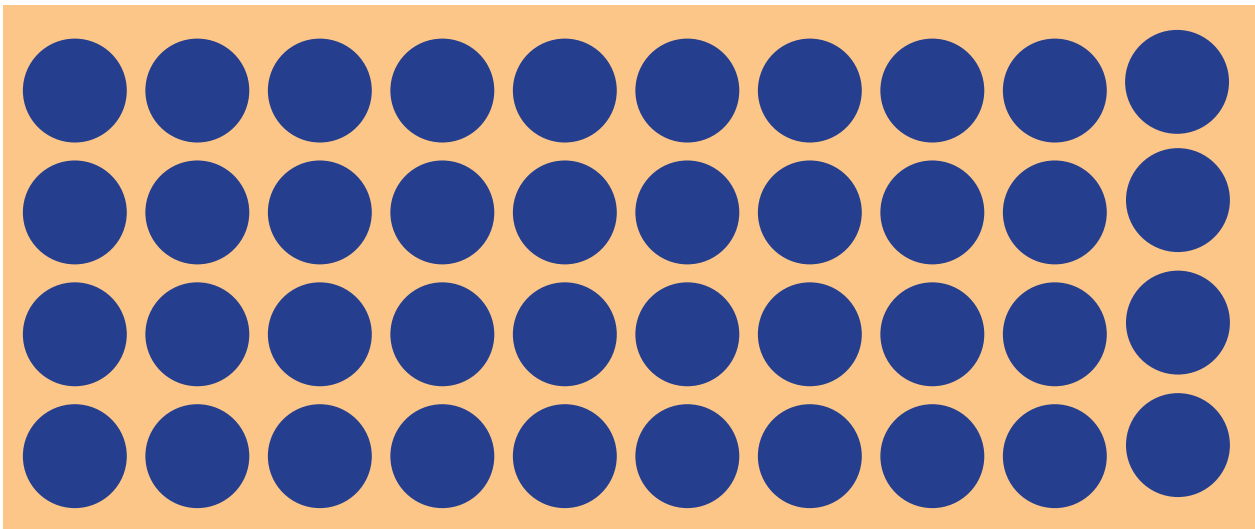

Recortables

Se otorga el presente

Diploma

a: _____

Por aprender con éxito las tablas de
multiplicar del 2 al 5

Profesor

Fecha



2 3 4 5



Recórtame

Se otorga el presente

Diploma

a: _____

Por aprender con éxito las tablas de
multiplicar del 6 al 9

Profesor

Fecha



6 7 8 9



Recórtame

Tabla de multiplicaciones

Páginas para recortar

		Multiplicador								
		1	2	3	4	5	6	7	8	9
Multiplicando	1	1	2	3	4	5	6	7	8	9
	2	2	4	6	8	10	12	14	16	18
	3	3	6	9	12	15	18	21	24	27
	4	4	8	12	16	20	24	28	32	36
	5	5	10	15	20	25	30	35	40	45
	6	6	12	18	24	30	36	42	48	54
	7	7	14	21	28	35	42	49	56	63
	8	8	16	24	32	40	48	56	64	72
	9	9	18	27	36	45	54	63	72	81

Cinta cuadriculada para medir

--	--	--	--	--	--	--	--	--	--	--	--	--	--	--	--	--	--	--	--

Recortables



Recórtame

Tarjetas con sumas

Páginas para recortar

$9 + 1$	$9 + 2$	$9 + 3$
$9 + 4$	$9 + 5$	$9 + 6$
$9 + 7$	$9 + 8$	$9 + 9$
$8 + 2$	$8 + 3$	$8 + 4$
$8 + 5$	$8 + 6$	$8 + 7$
$8 + 8$	$8 + 9$	$7 + 3$
$7 + 4$	$7 + 5$	$7 + 6$
$7 + 7$	$7 + 8$	$7 + 9$
$6 + 4$	$6 + 5$	$6 + 6$
$6 + 7$	$6 + 8$	$6 + 9$

Recortables

12	11	10
15	14	13
18	17	16
12	11	10
15	14	13
10	17	16
13	12	11
16	15	14
12	11	10
15	14	13



Recórtame

Tarjetas con sumas

Páginas para recortar

$5 + 5$	$5 + 6$	$5 + 7$
$5 + 8$	$5 + 9$	$4 + 6$
$4 + 7$	$4 + 8$	$4 + 9$
$3 + 7$	$3 + 8$	$3 + 9$
$2 + 8$	$2 + 9$	$1 + 9$

Recortables

12	11	10
10	14	13
13	12	11
12	11	10
10	11	10



Recórtame

Tarjetas con restas

Páginas para recortar

$10 - 1$	$10 - 2$	$10 - 3$
$10 - 4$	$10 - 5$	$10 - 6$
$10 - 7$	$10 - 8$	$10 - 9$
$11 - 2$	$11 - 3$	$11 - 4$
$11 - 5$	$11 - 6$	$11 - 7$
$11 - 8$	$11 - 9$	$12 - 3$
$12 - 4$	$12 - 5$	$12 - 6$
$12 - 7$	$12 - 8$	$12 - 9$
$13 - 4$	$13 - 5$	$13 - 6$
$13 - 7$	$13 - 8$	$13 - 9$

Recortables

7

8

9

4

5

6

1

2

3

7

8

9

4

5

6

9

2

3

6

7

8

3

4

5

7

8

9

4

5

6



Recórtame

Tarjetas con restas

Páginas para recortar

$14 - 5$	$14 - 6$	$14 - 7$
$14 - 8$	$14 - 9$	$15 - 6$
$15 - 7$	$15 - 8$	$15 - 9$
$16 - 7$	$16 - 8$	$16 - 9$
$17 - 8$	$17 - 9$	$18 - 9$

Recortables

7

8

9

9

5

6

6

7

8

7

8

9

9

8

9



MINISTERIO
DE EDUCACIÓN

